



**ŠKODA**  
SIMPLY CLEVER



DER NEUE ŠKODA

**OCTAVIA**

125 | ŠKODA AUTO  
JAHRE

# EINFACH SOUVERÄN.

Lebe vernünftig, lebe gesund, lebe glücklich, lebe zusammen, lebe besser. Ständig wird uns gesagt, wie wir unser Leben leben sollen. Doch wissen wir das nicht selbst am besten? Wenn Sie zu den Menschen gehören, die ihre Werte und ihre Ziele kennen, sollten Sie jetzt ein ganz besonderes Fahrzeug kennenlernen: den Neuen ŠKODA OCTAVIA.

Nicht nur wegen seines neuen eindrucksvollen Designs ist er einen Blick wert. Er ist einfach der souveräne Partner für alles, was Ihnen wichtig ist. Ob Familie, Hobby, Sport, Reisen oder Beruf: Der Neue OCTAVIA sorgt mit seinen vielen cleveren Ideen, dem großzügigen Platzangebot sowie neuesten Technologien und Sicherheitsassistenten dafür, dass Sie sich jederzeit auf das Wesentliche konzentrieren können – Ihr ganz eigenes Leben zu leben.

Seit 125 Jahren nun steht ŠKODA für individuelle Mobilität – und für ein Design, das zeitlose Eleganz mit cleverer Alltagstauglichkeit verbindet. Der Neue OCTAVIA stellt diese Stärken – pünktlich zum Jubiläum – wieder eindrucksvoll unter Beweis.

Das ist Simply Clever. Das ist ŠKODA.



**EXTERIEUR** 06

**LICHTDESIGN** 12

**INTERIEUR** 16

**KONNEKTIVITÄT** 20

**SIMPLY CLEVER** 24

**KOFFERRAUM** 32

**KOMFORT** 38

**SICHERHEIT** 54

**LEISTUNG** 66

**INDIVIDUELLE AUSSTATTUNG** 70

**TECHNISCHE DATEN** 82



# EXTERIEUR

Die abgebildeten Fahrzeuge und Texte können Ausstattungen enthalten bzw. beschreiben, die optional gegen Aufpreis erhältlich sind.

# EIGENSTÄNDIG IN JEDEM DETAIL.

Das Design des Neuen OCTAVIA verkörpert alles, was die Marke ŠKODA ausmacht: ein perfektes Zusammenspiel von Ästhetik, Sicherheit und Alltagstauglichkeit. Ganz gleich, ob Sie das Fahrzeug als Ganzes betrachten oder ein Stück näher treten, um die einzigartigen Details zu entdecken – der OCTAVIA bringt Funktionalität und Emotion in vollkommene Harmonie.



## STIL UND FUNKTIONALITÄT

Die äußere Erscheinung des Neuen ŠKODA OCTAVIA ist von dynamischen Linien, harmonischen Proportionen und charakteristischen Merkmalen wie dem Kühlergrill und den pfeilförmigen Scheinwerfern geprägt. Auch die Nebelscheinwerfer sind unverkennbar ŠKODA und tragen neben ihrem praktischen Nutzen entscheidend zum dynamischen Look der Frontpartie bei.

[PROBEFAHRT](#) [HÄNDLERSUCHE](#) [KONFIGURATOR](#)

Die abgebildeten Fahrzeuge und Texte können Ausstattungen enthalten bzw. beschreiben, die optional gegen Aufpreis erhältlich sind.



## ŠKODA MARKENSCHRIFTZUG



Selbstbewusstes Detail des neuen ŠKODA Designs: der Markenschriftzug auf dem Heck.



**PANORAMASCHIEBEDACH**  
Mit dem elektrischen Panoramashiebedach eröffnet der OCTAVIA COMBI nicht nur ganz neue Ausblicke, sondern lässt auch den großzügig bemessenen Innenraum noch größer wirken.



**DACHRELING**  
Das Fahrzeug verfügt über eine neu designte Dachreling, die am Dach anliegt und der klaren aerodynamischen Form folgt.

 [PROBEFAHRT](#)  [HÄNDLERSUCHE](#)  [KONFIGURATOR](#)

Die abgebildeten Fahrzeuge und Texte können Ausstattungen enthalten bzw. beschreiben, die optional gegen Aufpreis erhältlich sind.

# LICHTDESIGN

Die abgebildeten Fahrzeuge und Texte können Ausstattungen enthalten bzw. beschreiben, die optional gegen Aufpreis erhältlich sind.



# ZEIGT IHNEN, WO SIE HINWOLLEN.

Das Lichtdesign des OCTAVIA präsentiert neueste Technik in ihrer schönsten Form. Die für das Fahrzeug erhältlichen Matrix-LED-Scheinwerfer bieten eine bessere Straßenausleuchtung und somit höhere Sicherheit.



## LED-SCHEINWERFER

Serienmäßig ist der Neue OCTAVIA mit leistungsstarken Frontscheinwerfern ausgestattet, die für eine hervorragende Sicht in der Dämmerung und Dunkelheit sorgen.



## MATRIX-LED-SCHEINWERFER

Mithilfe einer Multifunktionskamera an der Windschutzscheibe erkennen die Matrix-LED-Scheinwerfer vorausfahrende oder entgegenkommende Fahrzeuge und blenden das Fernlicht genau passend ab. So ist Ihnen zu jeder Zeit beste Sicht garantiert – ohne dabei andere Fahrer zu blenden. Zudem sorgen die adaptiven Frontscheinwerfer (AFS) dafür, dass die Lichtintensität an die jeweiligen Lichtverhältnisse angepasst wird. Auch die ausgezeichnete Leistung der Nebelscheinwerfer wird durch moderne LED-Technologie ermöglicht.



## HECKLEUCHTEN

Mit ihrer charakteristischen C-Form verleihen die Heckleuchten der Rückansicht des OCTAVIA eine besondere Dynamik und Eleganz. Sie verfügen über Teil-LED-Technologie und eine integrierte Nebelschlussleuchte.



## LED-HECKLEUCHTEN IN KRISTALLGLASOPTIK

Die optionalen LED-Heckleuchten in eleganter Kristallglasoptik setzen einen einzigartigen Akzent im optischen Gesamtauftritt des Neuen OCTAVIA. Die LED-Leiste des dynamischen Blinkers fügt sich nahtlos in das Design ein und erhöht die Aufmerksamkeit anderer Verkehrsteilnehmer, sodass diese das Abbiegesignal noch besser wahrnehmen.





# INTERIEUR

# AUF IHRE ZIELE EINGERICHTET.

Im Innenraum empfängt Sie der Neue OCTAVIA mit einem perfekten Zusammenspiel von Materialien und Farben. Die Armaturentafel nimmt das Design der äußeren Linienführung auf und kann mit Microfaser (wie hier abgebildet) oder mit einem gesteppten Stoffpolster verziert werden. Das verleiht dem Innenraum noch mehr Einzigartigkeit und Stil. Das Infotainmentdisplay ist oben an der Armaturentafel angebracht. Es befindet sich in Ihrem unmittelbaren Sichtfeld und schafft eine angenehme Symmetrie. Das attraktive Dekor, die Chromdetails und die LED-Ambientebeleuchtung verstärken zusätzlich den hochwertigen Eindruck.



## STIL UND FUNKTIONALITÄT

Für mehr Fahrfreude und Fahrkomfort ist der OCTAVIA mit einer ganz neu gestalteten Armaturentafel und einem Zwei-Speichen-Lenkrad in attraktivem Design ausgestattet. Mit dem beheizbaren Multifunktionslenkrad aus Leder können Sie Radio, Telefon und Direktschaltgetriebe bedienen.

 PROBEFAHRT  HÄNDLERSUCHE  KONFIGURATOR

Die abgebildeten Fahrzeuge und Texte können Ausstattungen enthalten bzw. beschreiben, die optional gegen Aufpreis erhältlich sind.



## KOMFORT UND RAUM

Der Innenraum des OCTAVIA ist ein eindrucksvoller Beleg für die Handwerkskunst von ŠKODA: Umgeben von hochwertigen Materialien können Sie jede Fahrt genießen – ganz egal auf welchem Sitz Sie Platz nehmen. Der außergewöhnlich geräumige Innenraum bietet zudem großzügige Bein- und Kopffreiheit für alle Passagiere.



# KONNEKTIVITÄT

Die abgebildeten Fahrzeuge und Texte können Ausstattungen enthalten bzw. beschreiben, die optional gegen Aufpreis erhältlich sind.

# IMMER IN VERBINDUNG. UND ALLES IM BLICK.

Mit ŠKODA CONNECT sind Sie zu jeder Zeit gut vernetzt: Ständig online zu sein bedeutet nicht nur, immer bestens informiert und unterhalten zu werden, sondern im Bedarfsfall auch bestmögliche Unterstützung zu bekommen.



## ŠKODA CONNECT

Über die einzigartige Schnittstelle ŠKODA CONNECT haben Sie Zugang zu zwei Arten von Onlineservices: Infotainment Online<sup>1</sup> bietet Navigations- und Informationsdienste in Echtzeit. Bei Care Connect<sup>2</sup> dreht sich alles um Hilfs- und Sicherheitsfeatures. Es ermöglicht den Fernzugriff auf Ihren OCTAVIA und bietet Assistenzdienste für Situationen, in denen Sie Unterstützung benötigen.

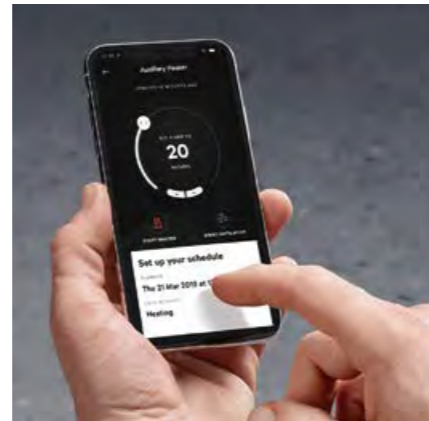

## STANDHEIZUNG MIT FERNZUGRIFF<sup>3</sup>

Mit der ŠKODA CONNECT App für Ihr Smartphone können Sie die Standheizung Ihres Fahrzeugs bequem und von überall steuern. Zusätzlich können Sie mithilfe der App zwischen Heizung und Lüftung wählen und sogar auf eine geplante Abfahrtszeit einstellen.

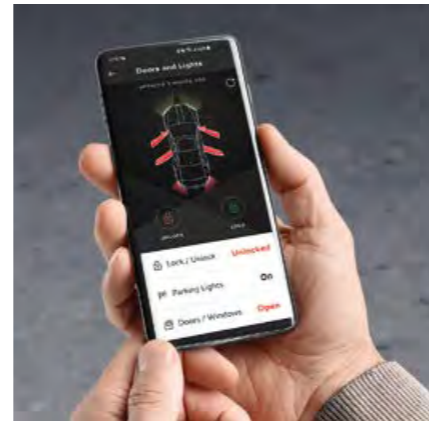

## AUF- UND ABSCHLIESSEN<sup>3</sup>

Sie können Ihr Fahrzeug über die ŠKODA CONNECT App auf- und abschließen, egal wo Sie sich befinden. Sollten Sie beispielsweise einmal vergessen haben, Ihr Fahrzeug abzuschließen, können Sie dies über Ihr Smartphone von überall nachholen.



## FUNCTION ON DEMAND

Die Functions-on-Demand-Technologie ermöglicht es Ihnen, weitere Fahrzeug- und Infotainmentfunktionen nach dem Kauf Ihres OCTAVIA zu erwerben und zu aktivieren. Auch Gebrauchtfahrzeuge können Sie so nachträglich mit neuen Funktionen ausstatten, ganz Ihren Bedürfnissen entsprechend.

## PERSONALISIERUNG

Konfigurieren Sie Sitzposition, Layout des Homescreens und die Klimaanlage ganz nach Ihren persönlichen Wünschen.



## ŠKODA INFOTAINMENT ONLINE<sup>1</sup> - VERKEHRSINFORMATIONEN

Finden Sie immer die bestmögliche Strecke: Dank aktueller Verkehrsinformationen haben Sie auf jeder Reise den vollen Überblick. So können Sie schnell auf neue Situationen wie Baustellen, Unfälle oder Staus reagieren.

In Zukunft immer perfekt vernetzt: mit der cleveren App:



## ŠKODA CONNECT App

Genießen Sie die volle Kontrolle über Ihr Fahrzeug. Laden Sie ŠKODA CONNECT herunter und greifen Sie jederzeit auf alle benötigten Daten zu: Fahrdaten, Kraftstoffverbrauch, Routenplanung oder Ihren aktuellen Parkplatz.

<sup>1</sup>Funktion ist Bestandteil von ŠKODA Infotainment Online. Nutzung nur mit optional erhältlicher Zusatzausstattung möglich. Informationen hierzu finden Sie auf Seite 89.

<sup>2</sup>Leistungen werden auf Basis einer separat zu schließenden Vereinbarung bezogen. Informationen hierzu finden Sie auf Seite 89.

<sup>3</sup>Diese Funktion ist Bestandteil von ŠKODA Care Connect. Leistungen werden auf Basis einer separat zu schließenden Vereinbarung bezogen. Informationen hierzu finden Sie auf Seite 89.

Die abgebildeten Fahrzeuge und Texte können Ausstattungen enthalten bzw. beschreiben, die optional gegen Aufpreis erhältlich sind.



# SIMPLY CLEVER

Die abgebildeten Fahrzeuge und Texte können Ausstattungen enthalten bzw. beschreiben, die optional gegen Aufpreis erhältlich sind.

# PRAKTISCH IN PERFEKTION.

Wir machen uns gern Gedanken, damit Sie sich im Alltag ein paar weniger machen müssen: Der OCTAVIA bietet Features, die sich an Ihre Bedürfnisse anpassen und zwar mit vielen Details, die einfach praktisch, durchdacht und perfekt integriert sind – eben „Simply Clever“.





## FENSTERDICHTUNGEN

Die schützenden Fensterdichtungen verhindern, dass sich zwischen Windschutzscheibe und Fahrzeugkarosserie Schmutz ansammelt.



## BRILLENFACH

Sowohl für Fahrer als auch Beifahrer leicht zugänglich: Dank Brillenfach über dem Rückspiegel ist die Sonnenbrille bei Bedarf schnell zur Hand (nicht in Kombination mit dem Panoramaschiebedach erhältlich).

 [PROBEFAHRT](#)  [HÄNDLERSUCHE](#)  [KONFIGURATOR](#)

Die abgebildeten Fahrzeuge und Texte können Ausstattungen enthalten bzw. beschreiben, die optional gegen Aufpreis erhältlich sind.



## LOGO-PROJEKTOR

Die LEDs an der Unterseite der Vordertüren projizieren den ŠKODA Schriftzug auf den Boden und erhellen so den Ausstiegsbereich.



#### MITTELARMLEHNE MIT ABLAGEFACH UND GETRÄNKEHALTER

Kleinigkeiten können Sie sicher im Ablagefach in der vorderen Armlehne aufbewahren. Für Ihre Getränke bietet die Mittelkonsole spezielle Getränkehalter mit Easy-Open-Flaschenöffnung.



#### WISCHWASSERBEHÄLTER

Der Wischwasserbehälter verfügt über einen eigenen Trichter und ist leicht zugänglich. So klappt das Nachfüllen besonders schnell und einfach.



#### ABLAGEFASCHEN

In den Doppeltaschen an den Rückseiten der Vordersitze können Sie Ihre Utensilien noch besser verstauen: Hier finden Sie eine größere Tasche z. B. für Ihr Notebook oder Ihren Laptop und eine kleinere für Ihr Smartphone.



PROBEFAHRT



HÄNDLERSUCHE



KONFIGURATOR

Die abgebildeten Fahrzeuge und Texte können Ausstattungen enthalten bzw. beschreiben, die optional gegen Aufpreis erhältlich sind.



#### REGENSCHIRMFACH

In der Fahrertür befindet sich ein cleveres Fach für einen Regenschirm oder Handfeger. Das Fach ist so konstruiert, dass das Wasser nach außen abfließen kann und der Innenraum trocken bleibt.



#### FLASCHENHALTER

In den Vordertüren befindet sich je ein 1,5-l-Flaschenhalter. Hier können Sie auch einen herausnehmbaren Abfalleimer unterbringen.



#### LEHNENFERNENTRIEGLUNG DER RÜCKSITZE

Durch einfaches Betätigen eines Hebels im Kofferraum lassen sich die Rücksitzlehnen bequem umklappen. So wird das Be- und Entladen erleichtert.



#### ANHÄNGERZUGVORRICHTUNG

Der OCTAVIA verfügt über eine schwenkbare Anhängerzugvorrichtung mit elektrischer Entriegelung, die sich mithilfe eines Schalters im Kofferraum einfach bedienen lässt.



#### CARGOELEMENTE

Damit Ihr Gepäck während der Fahrt nicht verrutscht, sorgen zwei Cargoelemente aus Kunststoff mit Klettverschluss für den nötigen Halt. Werden sie nicht gebraucht, lassen sie sich einfach in Fächern hinter den Radkästen verstauen.

[PROBEFAHRT](#) [HÄNDLERSUCHE](#) [KONFIGURATOR](#)

Die abgebildeten Fahrzeuge und Texte können Ausstattungen enthalten bzw. beschreiben, die optional gegen Aufpreis erhältlich sind.





# KOFFERRAUM

Die abgebildeten Fahrzeuge und Texte können Ausstattungen enthalten bzw. beschreiben, die optional gegen Aufpreis erhältlich sind.

# EINFACH GROSS GEDACHT.

Sie haben große Pläne – der OCTAVIA hat alles, was für die Umsetzung nötig ist. Der Kofferraum verfügt über viele clevere Vorrichtungen, die Ihnen dabei helfen, Ihr Gepäck sicher zu verstauen, das Fahrzeug sauber und alles an seinem Platz zu halten.



## GEPÄCKNETZE

Alles kann mit – alles ist sicher verstaut: Ein horizontales und zwei vertikale Netze ermöglichen eine noch flexiblere Nutzung des Kofferraums und verhindern ein Rutschen der Ladung.



## FLEXIBLER ORGANISER

Bestandteil des variablen Ladebodens ist der flexible Organizer, mit dem Sie den vorhandenen Platz ganz nach Ihren Bedürfnissen aufteilen und außerdem Ordnung halten können.



## FASSUNGSVERMÖGEN

Wie schon bei den Vorgängermodellen des OCTAVIA besticht der Kofferraum durch sein großzügiges Volumen: Der Combi bietet 640 l Stauraum, die sich durch das Umklappen der Rücksitzlehnen auf 1.700 l erweitern lassen.

[PROBEFAHRT](#) [HÄNDLERSUCHE](#) [KONFIGURATOR](#)

Die abgebildeten Fahrzeuge und Texte können Ausstattungen enthalten bzw. beschreiben, die optional gegen Aufpreis erhältlich sind.



#### **GETEILT UMKLAPPBARE RÜCKSITZLEHNE**

Die Rücksitzlehne ist im Verhältnis 60:40 geteilt umklappbar. So sind Sie flexibel bei der Mitnahme von Gepäck oder Passagieren.



#### **DOPPELSEITIGE KOFFERRAUMMATTE**

Die doppelseitige Kofferraummatte (Teppich/gummiert) schützt den Kofferraumboden je nach Nutzung des Fahrzeugs: Während die textilbeschichtete Seite für den alltäglichen Gebrauch geeignet ist, kommt die rutschfeste Gummiseite beim Transport nasser und schmutziger Dinge zum Einsatz.



#### **FASSUNGSVERMÖGEN**

Der Kofferraum der Limousine bietet ein Fassungsvermögen von 600 l, die sich bei umgeklappten Rücksitzlehnen auf 1.555 l erweitern lassen.

# KOMFORT



Die abgebildeten Fahrzeuge und Texte können Ausstattungen enthalten bzw. beschreiben, die optional gegen Aufpreis erhältlich sind.

# HIGHTECH BEQUEM GEMACHT.

Egal ob kurze Strecke oder lange Reise: Wer mit dem Auto unterwegs ist, der sollte es so bequem wie möglich haben. Im Neuen OCTAVIA stehen Ihnen für höchsten Komfort und größtes Fahrvergnügen viele durchdachte Technologien und intelligente Funktionen zur Verfügung. Sie müssen nur noch losfahren.



## ELEKTRISCHE HECKKLAPPENBEDIENUNG MIT KOMFORTÖFFNUNG

Die Heckklappe lässt sich mit einem einfachen Knopfdruck auf der Fernbedienung oder an der Mittelkonsole öffnen und schließen. Außerdem können Sie die Höhe der Klappe in geöffneter Position nach Bedarf einstellen. Die Heckklappe ist zudem mit der Komfortöffnung ausgestattet, so dass kontaktloser Zugang möglich ist, sollten Sie die Hände gerade nicht frei haben.

 PROBEFAHRT  HÄNDLERSUCHE  KONFIGURATOR

Die abgebildeten Fahrzeuge und Texte können Ausstattungen enthalten bzw. beschreiben, die optional gegen Aufpreis erhältlich sind.





### 10"-INFOTAINMENTDISPLAY

Attraktives Design, gepaart mit perfekter Funktionalität: Das 10"-Infotainmentdisplay verfügt über eine Slide-Touch-Steuerung d. h., Sie müssen den Bildschirm zur Lautstärkeregelung oder Vergrößerung des Kartenausschnittes nicht berühren – die entsprechende Bewegung vor dem Bildschirm reicht aus. Unterhalb des Displays befindet sich eine ergonomische Handgelenkstütze, die die Bedienung des Bildschirms noch komfortabler macht.

<sup>1</sup>Weitere Informationen zu ŠKODA CONNECT finden Sie auf Seite 89.

<sup>2</sup>Informationen zu Nutzungsbedingungen und Kompatibilität von SmartLink+ finden Sie unter [www.skoda-auto.de](http://www.skoda-auto.de)

Die abgebildeten Fahrzeuge und Texte können Ausstattungen enthalten bzw. beschreiben, die optional gegen Aufpreis erhältlich sind.



### 10"-INFOTAINMENTSYSTEM COLUMBUS

Das Infotainmentsystem Columbus lässt sich komfortabel mit Gesten bedienen. Das System verfügt über unterschiedliche Zoom-Modi: etwa für die Infotainmentdarstellung oder das digitale Kombiinstrument, das sich beispielsweise für die Darstellung von Karten hervorragend eignet. Dank dieses Informationsdienstes haben Sie zudem die aktuelle Verkehrslage immer im Blick, was Ihnen zusätzlichen Komfort auf Ihren Reisen bietet. Des Weiteren profitieren Sie von kostenlosen Online-Kartenupdates für die Navigation – so lange, wie Sie Ihren ŠKODA fahren.



### INFOTAINMENTSYSTEM SWING

Über ein 8"-Farbdisplay mit Touch-Funktion lässt sich das Infotainmentsystem Swing komfortabel bedienen. Zu den Funktions-Highlights gehören die Konnektivitätsdienste von ŠKODA CONNECT<sup>1</sup>, digitaler Radioempfang und die Steuerung des Mobiltelefons über SmartLink<sup>2</sup>. Bis zu acht Lautsprecher mit je 20 W Leistungsabgabe sind ebenfalls mit an Bord.



**AMBIENTELEUCHTUNG**

Mit der LED-Ambientebeleuchtung verleihen Sie dem Innenraum Ihres OCTAVIA immer die passende Stimmung. Wählen Sie einfach Ihren gewünschten Farbton aus den zahlreichen Optionen. Die Ambientebeleuchtung verläuft entlang der Innenseite des Fahrzeugs und umfasst zudem die Fußraumbeleuchtung vorn und hinten, die Türgriffbeleuchtung vorn und hinten sowie die Gepäckraumbeleuchtung.



**CANTON-SOUNDSYSTEM**

Genießen Sie mit dem CANTON-Soundsystem einen beeindruckend brillanten Klang bei Musikwiedergabe und Telefongesprächen – über zwölf Lautsprecher, wovon sich einer in der Armaturentafel und einer im Kofferraum befindet (Subwoofer).



**TABLET-HALTER**

Die Multimediahalterung ermöglicht es Ihnen, ein Tablet sicher an der Kopfstütze des Vordersitzes zu befestigen.



PROBEFAHRT



HÄNDLERSUCHE



KONFIGURATOR

Die abgebildeten Fahrzeuge und Texte können Ausstattungen enthalten bzw. beschreiben, die optional gegen Aufpreis erhältlich sind.



#### RÜCKFAHRKAMERA

Erleichtern Sie sich das Einparken mit der Rückfahrkamera im Türgriff der Heckklappe. Das System behält den rückwärtigen Raum im Blick und zeigt die Fahrspuren unter Berücksichtigung der Fahrzeugbreite an. Die Kamera bietet verschiedene Sichtmodi, unter anderem für einfacheres Einparken mit einem Anhänger.



#### DIGITALES KOMBIINSTRUMENT/HEAD-UP-DISPLAY

Das digitale Kombiinstrument zeigt Ihnen Daten des Bordcomputers in Kombination mit anderen Informationen, wie z. B. Navigationsangaben, übersichtlich an. Dank des Head-up-Displays werden alle fahrerrelevanten Informationen auf die Windschutzscheibe und damit in Ihr direktes Sichtfeld projiziert. So sind Sie – ohne die Augen von der Straße nehmen zu müssen – stets optimal informiert.

[PROBEFAHRT](#)
[HÄNDLERSUCHE](#)
[KONFIGURATOR](#)

Die abgebildeten Fahrzeuge und Texte können Ausstattungen enthalten bzw. beschreiben, die optional gegen Aufpreis erhältlich sind.



#### ERGO-KOMFORTSITZE VORN

Die ergonomisch geformten Vordersitze sind elektrisch einstellbar und verfügen über eine herausziehbare Beinauflage, eine Massagefunktion sowie eine Sitzbelüftung. Diese Sitze sind auch mit dem AGR-Gütesiegel ausgezeichnet (Aktion Gesunder Rücken e. V.). Weitere Informationen erhalten Sie auf [www.agr-ev.de](http://www.agr-ev.de).

**AGR**  
Aktion Gesunder Rücken e.V.



#### SCHLAFPAKET

Dank des Schlafpakets können es sich Passagiere im Fond während einer längeren Fahrt gemütlich machen. Rollos für die hinteren getönten Seitenscheiben (Sunset), einstellbare Kopfstützen an den äußeren Sitzen für eine gestützte Kopfhaltung während des Schlafs sowie eine Decke, die in einem grauen Etui verstaut werden kann (nur für Combi) sind enthalten.



#### MASSAGEFUNKTION

Die elektrisch einstellbaren, ergonomisch geformten Vordersitze sind auch mit Massagefunktion erhältlich. Die Polsterung in perforiertem Leder sowie die Belüftungs- und Heizfunktion runden diese komfortable Ausstattung ab.



#### ROLLOS FÜR DIE HINTEREN SEITENSCHIEBEN

Vor Sonneneinstrahlung geschützt: Mechanische Rollos erhöhen an sonnigen Tagen den Fahrkomfort für Passagiere auf den Rücksitzen enorm (bei Limousine mit zusätzlichem Heckscheibenrollo).



PROBEFAHRT



HÄNDLERSUCHE



KONFIGURATOR

Die abgebildeten Fahrzeuge und Texte können Ausstattungen enthalten bzw. beschreiben, die optional gegen Aufpreis erhältlich sind.





#### STEUERUNG DES PANORAMASCHIEBEDACHS

Öffnen oder schließen Sie das Panoramashiebedach ganz einfach durch Berühren der Steuerung am Dachpaneel über Ihrem Kopf. Dort finden Sie auch einen zusätzlichen USB-Anschluss, der sich perfekt zum Laden von an der Windschutzscheibe befestigten Geräten eignet.



#### LESELAMPEN MIT INTENSITÄTSREGELUNG

Indem Sie Ihre Hand unter die Leseleuchten halten, können Sie die Lichtintensität einfach regulieren.

 [PROBEFAHRT](#)  [HÄNDLERSUCHE](#)  [KONFIGURATOR](#)

Die abgebildeten Fahrzeuge und Texte können Ausstattungen enthalten bzw. beschreiben, die optional gegen Aufpreis erhältlich sind.



#### PHONEBOX MIT INDUKTIVER AUFLADEFUNKTION

Der OCTAVIA verfügt über eine extragroße Phonebox, die das Signal Ihres Mobiltelefons verstärkt und es während der Fahrt kabellos auflädt. Die Phonebox ist leicht zugänglich und auch für Geräte mit großem Display geeignet. Über zwei USB-Anschlüsse in der Mittelkonsole können Sie Ihre externen Geräte einfach mit dem Infotainmentsystem verbinden, ohne dass Sie Dongles oder Adapter benötigen.



#### KESY

Mithilfe von KESY (dem schlüssellosen Zugangs- und Start-Stopp-System) kann das Fahrzeug an jeder Tür geöffnet und geschlossen werden. Zudem verfügt die neueste Version des Systems über eine einzigartige, patentierte Technologie, die verhindert, dass der Mikrochip im Inneren des Schlüssels ausgelesen werden kann.



#### KOMFORT AUF DER RÜCKSITZBANK

Auf der Rückseite der Mittelkonsole stehen den Passagieren im Fond zwei USB-C-Anschlüsse zum Aufladen ihrer Mobilgeräte zur Verfügung. Bei Wahl der Drei-Zonen-Klimaanlage Climatronic befindet sich dort zudem die Temperaturregelung für die hinteren Sitze.



#### ELEKTROMECHANISCHE FESTSTELLBREMSE

Der Neue OCTAVIA ist serienmäßig mit einer elektromechanischen Feststellbremse ausgestattet, die die übliche mechanische Handbremse ersetzt. Die elektromechanische Parkbremse wirkt auf die Hinterräder und wird manuell über eine Taste in der Mittelkonsole zwischen den Vordersitzen aktiviert und deaktiviert.



#### ELEKTRISCHE KINDERSICHERUNG

Per Knopfdruck wird die Fahrt für Ihre Kinder noch sicherer. Die Kindersicherung sorgt dafür, dass weder Fenster noch Türen im Fond geöffnet werden können.



PROBEFAHRT



HÄNDLERSUCHE



KONFIGURATOR



**SICHERHEIT**

# SIE HABEN IHR ZIEL IM BLICK. ER BEHÄLT DIE SICHERHEIT IM AUGE.

Egal, wohin Sie mit Ihrem ŠKODA unterwegs sind: Jede Fahrt ist sicherer, wenn man einen aufmerksamen Beifahrer hat. Daher ist der Neue OCTAVIA mit vielen Assistenzsystemen ausgestattet, die Sie frühzeitig auf mögliche Gefahren aufmerksam machen und es Ihnen so ermöglichen, in besonderen Situationen umgehend zu reagieren. Einige der Systeme sind zudem in der Lage, selbsttätig eine drohende Kollision zu verhindern.



## MATRIX-FERNLICHTFUNKTION

Die Matrix-LED-Scheinwerfer verfügen über eine Matrix-Fernlichtfunktion, so dass Sie das Fernlicht durchgehend eingeschaltet lassen können, ohne andere Fahrer zu blenden. Mithilfe einer Multifunktionskamera reagiert die Matrix-Fernlichtfunktion auf die Verkehrssituation und blendet bestimmte Teilbereiche des Fernlichts ab. So bleibt ein möglichst großer Bereich der Straße optimal ausgeleuchtet. Dank vom Navigationssystem gelieferter Informationen wird sichergestellt, dass das Fernlicht nur außerhalb bebauter Gebiete eingeschaltet wird.

[PROBEFAHRT](#) [HÄNDLERSUCHE](#) [KONFIGURATOR](#)

Die abgebildeten Fahrzeuge und Texte können Ausstattungen enthalten bzw. beschreiben, die optional gegen Aufpreis erhältlich sind.

## ADAPTIVER ABSTANDSASSISTENT (ACC)

Die Geschwindigkeitsregelanlage mit automatischer Distanzregelung ermittelt die Entfernung und die Relativgeschwindigkeit zu vorausfahrenden Fahrzeugen und sorgt dafür, dass Sie den eingestellten Abstand sowie die eingestellte Geschwindigkeit wahren. Wenn sich der Abstand zum vorausfahrenden Fahrzeug im Verhältnis zur definierten Geschwindigkeit stark verringert, reduziert die Distanzregelung das Tempo automatisch. Ist die Fahrbahn wieder frei, wird das Fahrzeug auf die ursprüngliche Geschwindigkeit beschleunigt.

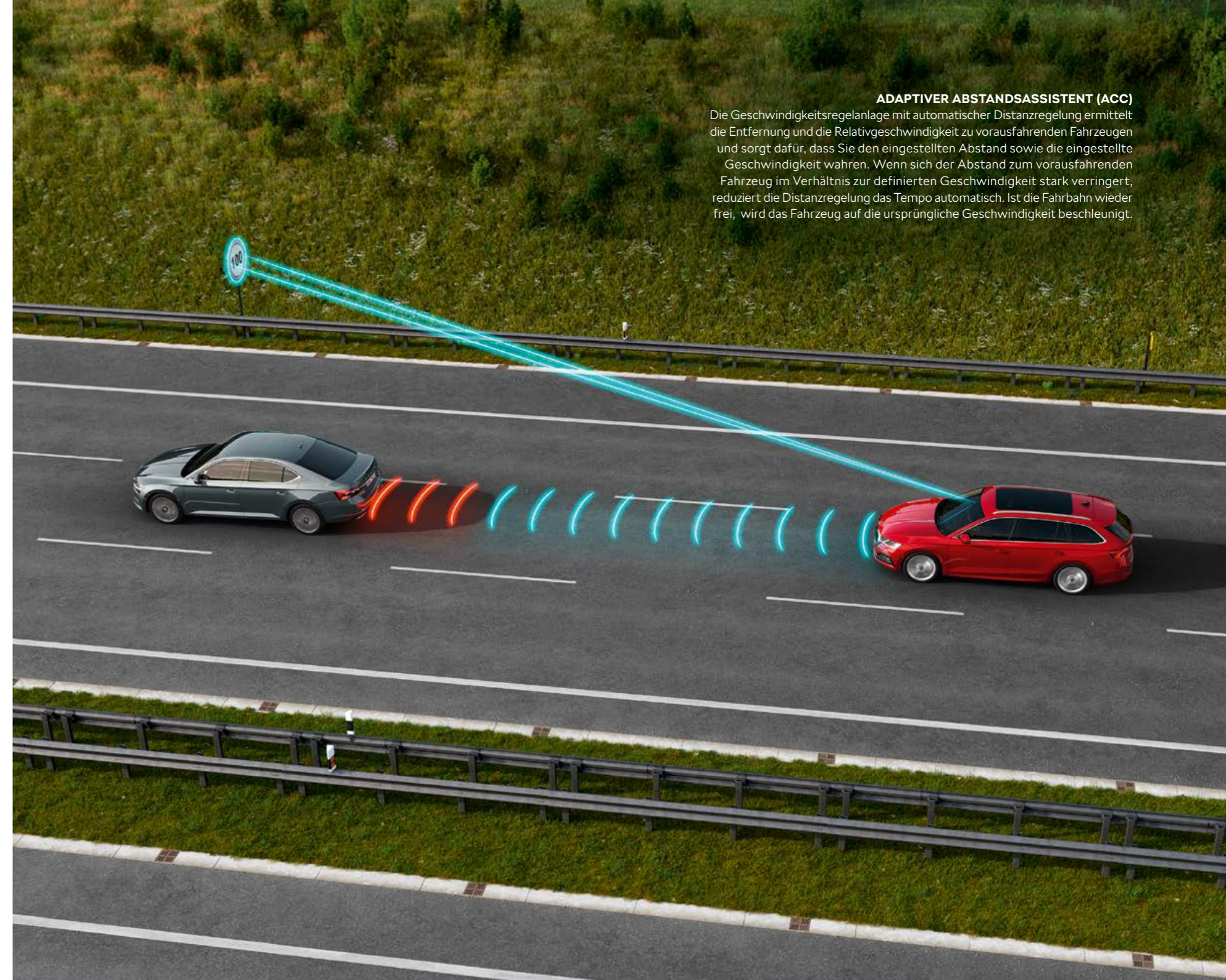



#### **RANGIERBREMSASSISTENT**

Dieses System, das die Parksensoren nutzt, bietet Schutz vor Hindernissen in Reichweite des Fahrzeugs (bei Geschwindigkeiten zwischen 1,5 und 10 km/h). Wenn ein Hindernis erkannt wird, aktiviert das System je nach Entfernung des Hindernisses und Geschwindigkeit des Fahrzeugs die Notbremsfunktion.

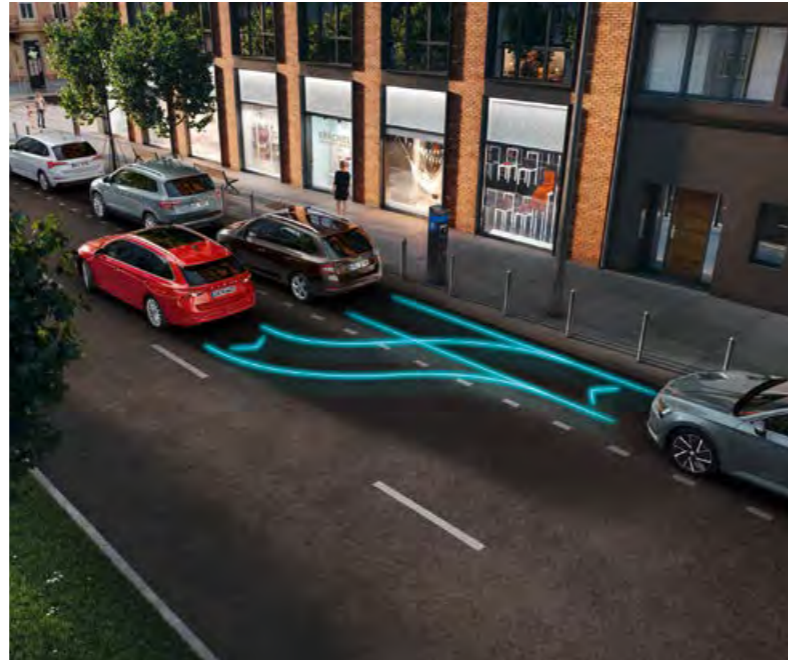

#### **PARKLENKASSISTENT**

Souverän einparken – auch in kleine Parklücken: Der Parklenkassistent findet nicht nur den passenden Parkplatz unter den zur Verfügung stehenden Längs- oder Querparklücken, sondern unterstützt Sie dann durch automatisches Einlenken auch beim Einparken.



#### **FRONTRADARASSISTENT MIT CITY-NOTBREMSFUNKTION**

Der Frontradarassistent nutzt einen in den Kühlergrill integrierten Radarsensor, der den Abstand zum vorausfahrenden Fahrzeug überwacht. Außerdem verfügt er über eine Notbremsfunktion. Beim OCTAVIA ist der Frontradarassistent zusätzlich mit einem vorausschauenden Fußgängerschutz ausgestattet, der den Fahrer mit einem Signalton/optischen Signal sowie einem leichten Bremsruck warnt. Das System erkennt Fußgänger und Radfahrer, egal ob sie sich neben oder vor dem Fahrzeug befinden. Die Funktionalität des Assistenzsystems wurde durch die Zusammenarbeit von Radargerät und Multifunktionskamera noch weiter verbessert.

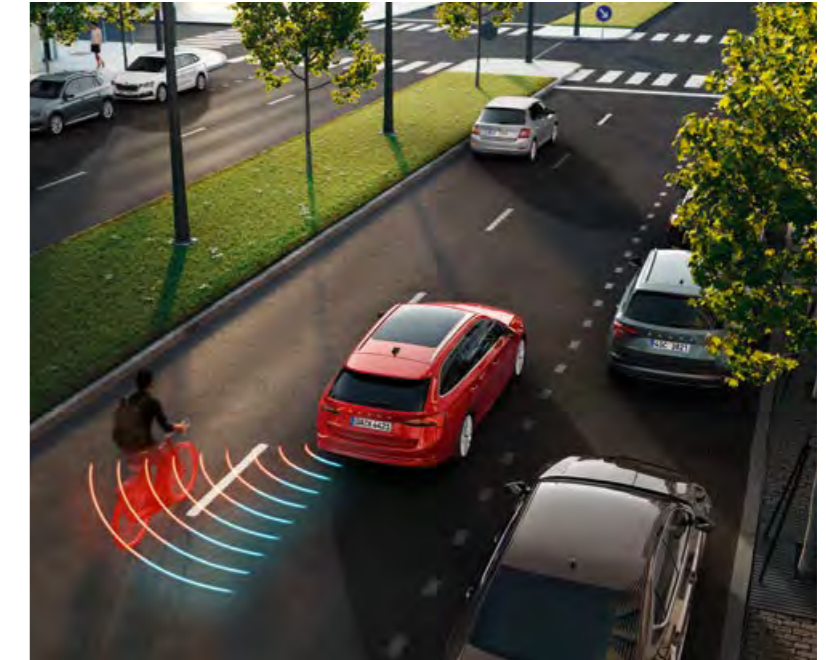

#### **SPURWECHSELASSISTENT**

Mittels Radarsensoren im hinteren Stoßfänger kann der Spurwechselassistent andere Fahrzeuge und sogar schwerer zu identifizierende Objekte wie Radfahrer in bis zu 70 m Entfernung erkennen und den Bereich hinter und neben Ihrem Fahrzeug überwachen. Je nach Entfernung und Geschwindigkeit der anderen Fahrzeuge entscheidet das System, ob es Sie vor einem Spurwechsel warnen muss oder nicht.

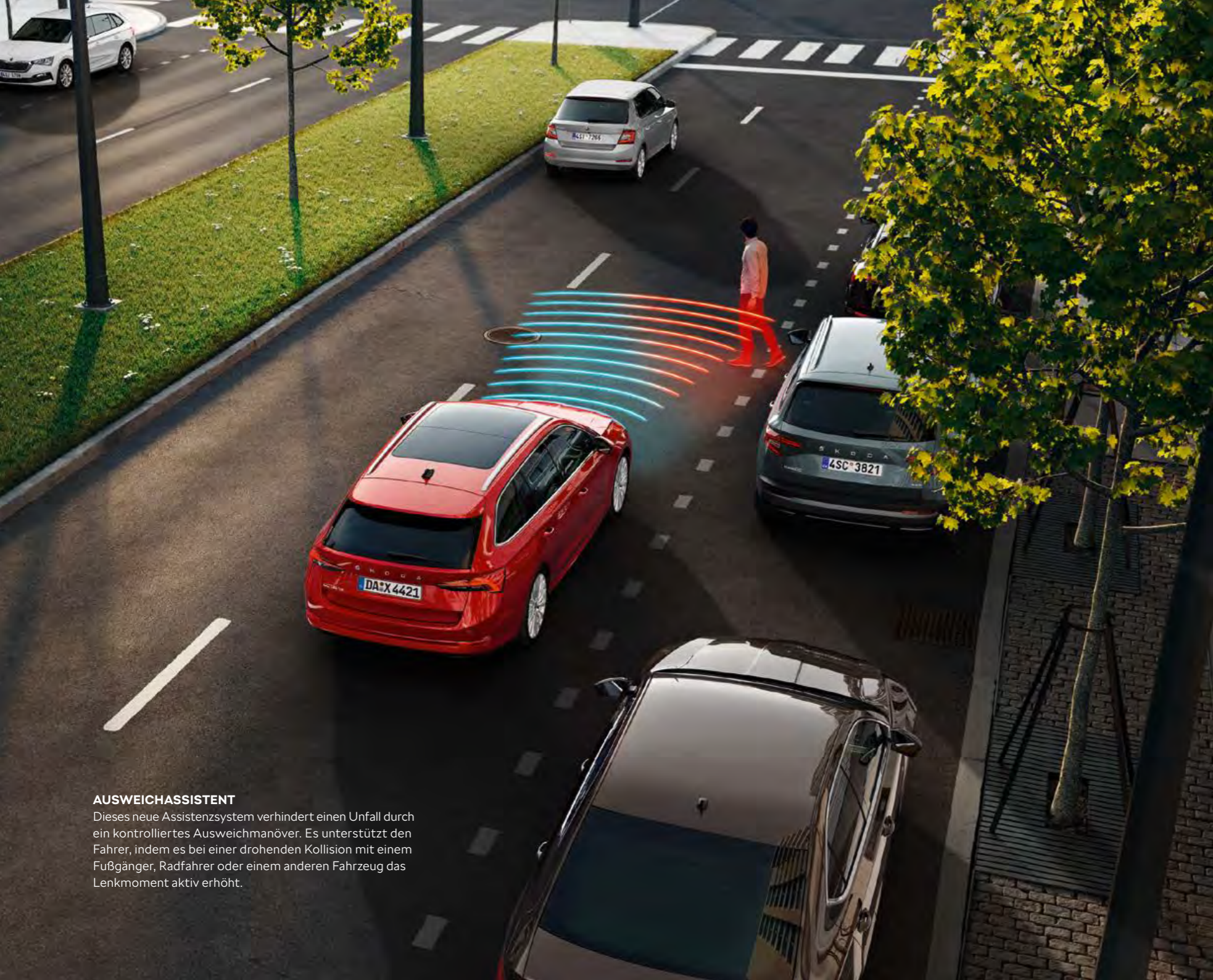

#### AUSWEICHASSISTENT

Dieses neue Assistenzsystem verhindert einen Unfall durch ein kontrolliertes Ausweichmanöver. Es unterstützt den Fahrer, indem es bei einer drohenden Kollision mit einem Fußgänger, Radfahrer oder einem anderen Fahrzeug das Lenkmoment aktiv erhöht.

# MACHT JEDE REISE ANGENEHMER: DER TRAVEL ASSIST.

Der Travel Assist kombiniert die Funktionen mehrerer Assistenzsysteme und sorgt dafür, dass Sie bei jeder Fahrt sicher und komfortabel unterwegs sind. In Kombination mit dem DSG ermöglicht das System auch entspanntes, automatisches Langsamfahren im Stau. Für maximale Sicherheit muss der Travel Assist vom Fahrer allerdings ständig überwacht werden. Deshalb bietet der Neue OCTAVIA ein kapazitives Lenkrad, das erkennt, ob Sie die Hände am Lenkrad haben oder nicht. Halten Sie die Hände länger vom Steuer fern, erkennt das Lenkrad dies innerhalb von 15 Sekunden.



#### ADAPTIVER SPURHALTEASSISTENT

Bei Geschwindigkeiten über 60 km/h unterstützt Sie das System dabei, das Fahrzeug in der Spur zu halten. Der Spurhalteassistent im Neuen OCTAVIA kann zudem bei Fahrspurwechseln in Baustellen und bei temporären Fahrbahnmarkierungen die Kontrolle über das Fahrzeug übernehmen.



#### STAUASSISTENT

Der Stauassistent erleichtert das Fahren von Fahrzeugen mit Direktschaltgetrieben in Staus. Das System beschleunigt, bremst und lenkt selbstständig, indem es die Bewegungen der umgebenden Fahrzeuge nachahmt (bei Geschwindigkeiten bis zu 60 km/h).



PROBEFAHRT



HÄNDLERSUCHE



KONFIGURATOR

Die abgebildeten Fahrzeuge und Texte können Ausstattungen enthalten bzw. beschreiben, die optional gegen Aufpreis erhältlich sind.

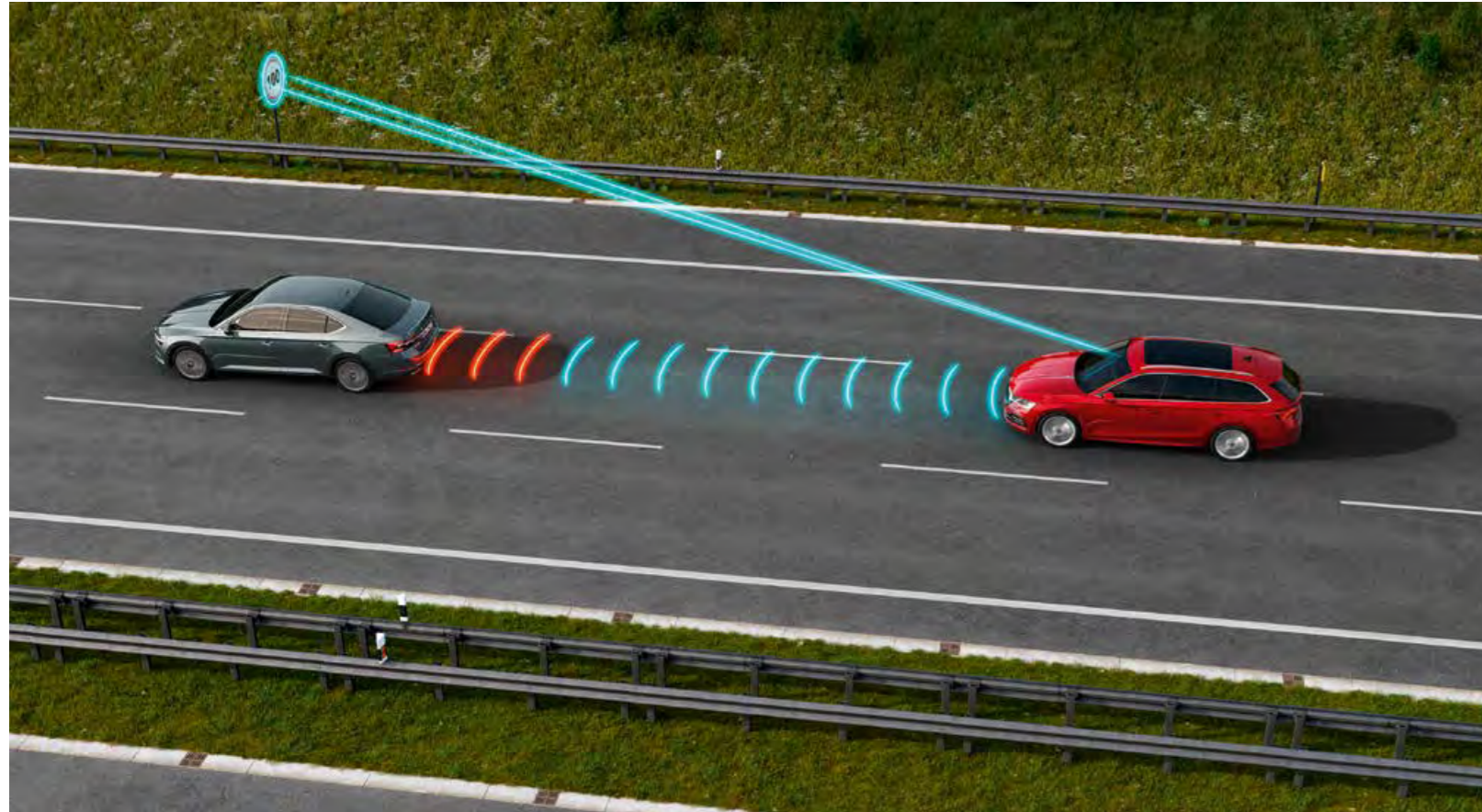

#### VORAUSSCHAUENDER ABSTANDSASSISTENT

Mithilfe eines Radargerätes, einer mit Verkehrszeichenerkennung ausgestatteten Kamera, GPS-Technologie und detaillierten Informationen des Navigationssystems kann der vorausschauende Abstandsassistent die Fahrverhältnisse auf den nächsten ein bis zwei Kilometern vorher-sagen. So kann das System bei Bedarf die Reisegeschwindigkeit automatisch anpassen. Dies geschieht in der Regel vor einer Kurve, einem Kreisverkehr oder bei der Einfahrt in ein Gebiet mit Geschwindigkeitsbegrenzung. Das System erhöht Komfort und Sicherheit des Fahrers und reduziert gleichzeitig den Kraftstoffverbrauch und die CO<sub>2</sub>-Emissionen.



PROBEFAHRT



HÄNDLERSUCHE



KONFIGURATOR

\*Bestandteil des Assistenzpaketes Traveller.

Die abgebildeten Fahrzeuge und Texte können Ausstattungen enthalten bzw. beschreiben, die optional gegen Aufpreis erhältlich sind.

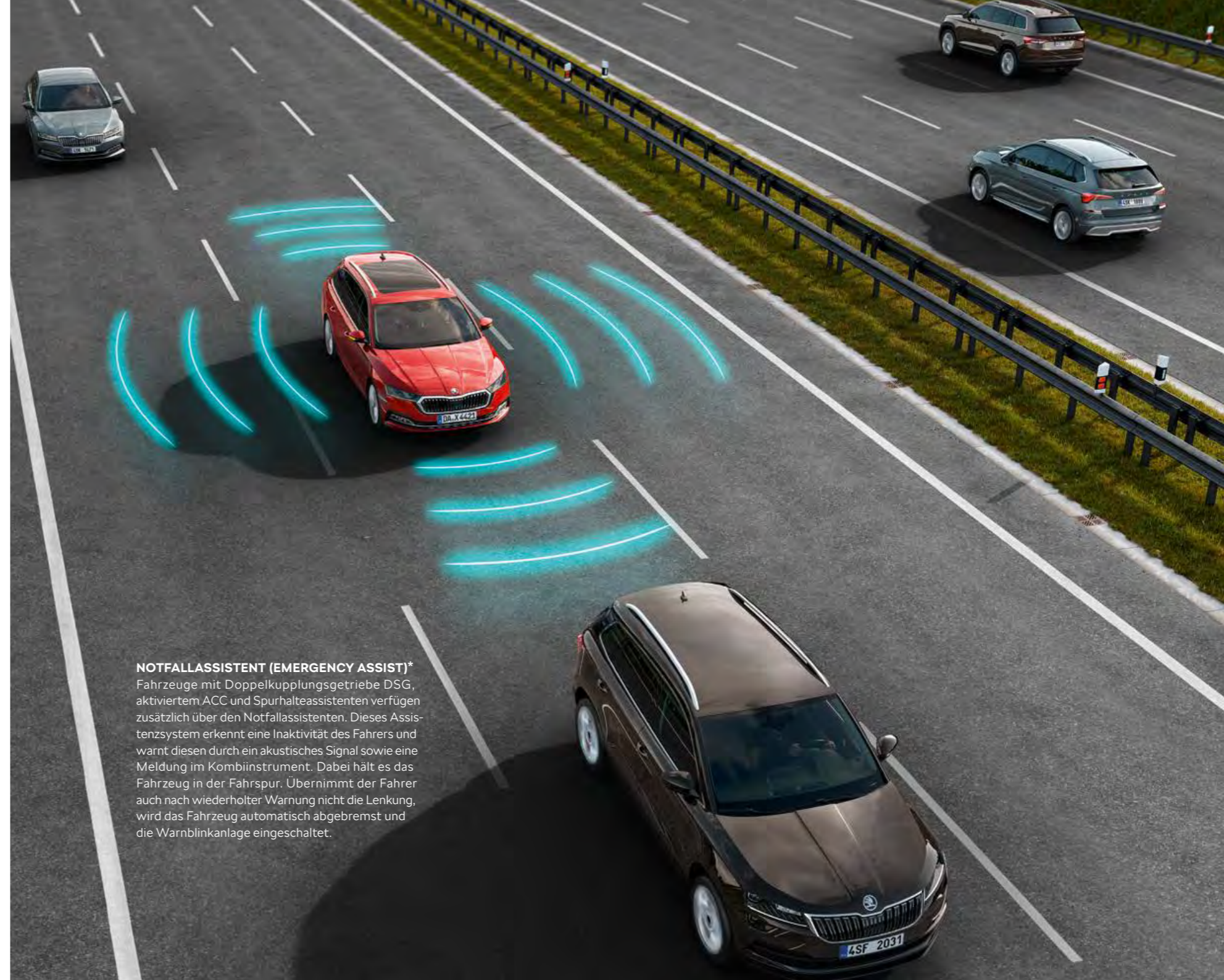

#### NOTFALLASSISTENT (EMERGENCY ASSIST)\*

Fahrzeuge mit Doppelkupplungsgetriebe DSG, aktiviertem ACC und Spurhalteassistenten verfügen zusätzlich über den Notfallassistenten. Dieses Assis-tenzsystem erkennt eine Inaktivität des Fahrers und warnt diesen durch ein akustisches Signal sowie eine Meldung im Kombiinstrument. Dabei hält es das Fahrzeug in der Fahrspur. Übernimmt der Fahrer auch nach wiederholter Warnung nicht die Lenkung, wird das Fahrzeug automatisch abgebremst und die Warnblinkanlage eingeschaltet.



# JEDERZEIT GESCHÜTZT.

In Gefahrensituationen, die der Fahrer aktiv nicht beeinflussen kann, kommen die passiven Sicherheitssysteme des Fahrzeugs zum Einsatz. Bis zu neun Airbags sorgen im OCTAVIA dafür, das Verletzungsrisiko weitestgehend zu minimieren.



## FAHRER- UND BEIFAHRERAIRBAG

Der Fahrerairbag ist im Lenkrad untergebracht. Der Airbag für den Beifahrer befindet sich in der Armaturentafel und kann bei Bedarf abgeschaltet werden, wenn z. B. eine Babyschale angebracht werden soll.



## KNIEAIRBAG

Der Knieairbag, der die Knie und Schienbeine des Fahrers schützt, ist unter dem Lenkrad angebracht.



## SEITENAIRBAGS VORN UND HINTEN

Geschützt bei einem Seitenaufprall: Die in die Vordersitze eingelassenen Seitenairbags schützen Becken und Brustkorb von Fahrer und Beifahrer. Die Passagiere im Fond werden durch seitliche Airbags ebenfalls besser geschützt.

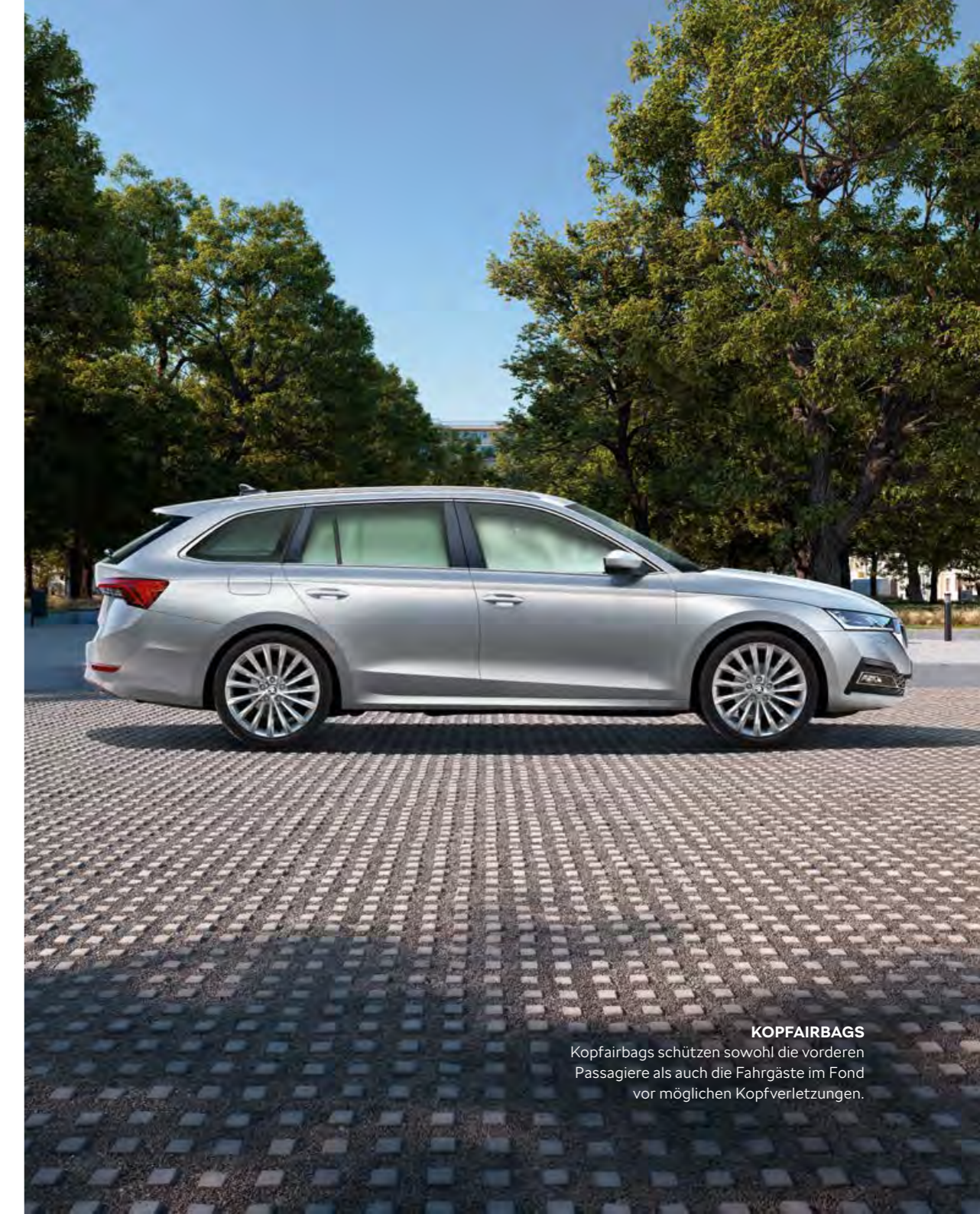

## KOPFAIRBAGS

Kopfairbags schützen sowohl die vorderen Passagiere als auch die Fahrgäste im Fond vor möglichen Kopfverletzungen.

[PROBEFAHRT](#) [HÄNDLERSUCHE](#) [KONFIGURATOR](#)

Die abgebildeten Fahrzeuge und Texte können Ausstattungen enthalten bzw. beschreiben, die optional gegen Aufpreis erhältlich sind.

# LEISTUNG



Die abgebildeten Fahrzeuge und Texte können Ausstattungen enthalten bzw. beschreiben, die optional gegen Aufpreis erhältlich sind.

# LEISTUNG LIEGT IN SEINER NATUR.

Das attraktive Äußere des Neuen OCTAVIA lädt Sie dazu ein, mehr von ihm zu entdecken. Finden Sie heraus, was sich unter seiner Motorhaube verbirgt. Sie werden immer genau das finden, was zu Ihnen passt, ohne Kompromisse bei Leistung oder Umweltschutz.



## MOTOREN

Unser Angebot an leistungsstarken TSI- und TDI-Motoren spiegelt unser kontinuierliches Bemühen um die Reduzierung der CO<sub>2</sub>-Emissionen wider. Daher bieten wir auch die neuen Evo-TDI-Motoren an: Die mit dem neuen manuellen 6-Gang-Getriebe ausgestattete Version erreicht einen kombinierten Kraftstoffverbrauch von 3,5 l/100 km bei einem CO<sub>2</sub>-Ausstoß von nur 91–93 g/km. Innerorts liegt der Verbrauch bei 4,2 l/100 km, außerorts bei 3,1 l/100 km. Dank der Twindosing<sup>1</sup>-Technologie produzieren die neuen Motoren bis zu 80 % weniger NO<sub>x</sub> im Vergleich zur Vorgängergeneration.

## LEISTUNG UND AERODYNAMIK

Die Fahrleistung und die Kraftstoffeffizienz werden durch die hervorragende Aerodynamik noch weiter verbessert.



## ADBLUE®-TANK FÜR DIESELMOTOREN

Dank der Tankhalsgröße können Sie an Tankstellen jede AdBlue®-Zapfpistole verwenden.



## SHIFT-BY-WIRE

Im OCTAVIA kommt zum ersten Mal die Shift-by-Wire-Technologie zum Einsatz (in allen Modellen mit Automatikgetriebe). Die Fahrstufenauswahl wird dabei nicht mechanisch, sondern elektronisch an das Getriebe übertragen. Den klassischen Wählhebel ersetzt ein platzsparendes Bedienmodul mit Schaltwippe zur bequemen Wahl der jeweiligen Fahrstufe.



## ADAPTIVES FAHRWERK DCC (DYNAMIC CHASSIS CONTROL)

Genießen Sie die hohe Leistung Ihres Fahrzeugs bei einem Maximum an Komfort und Sicherheit. Das adaptive Fahrwerk (DCC) überwacht kontinuierlich das Fahrverhalten und reagiert je nach Situation (beim Bremsen, Beschleunigen, Lenken) mit einer Anpassung der Dämpfungs- und Lenkungsmerkmale. Über das Infotainmentsystem können Sie je nach Erfordernissen unter fünf Modi wählen: Eco, Komfort, Normal, Sport und Individuell. Neben den fünf vorgegebenen Modi können zudem einzelne Einstellungen ganz nach Belieben und Bedarf in einem Individualmodus kombiniert werden.

Kraftstoffverbrauch in l/100 km, innerorts: 6,4–4,2; außerorts: 4,1–3,1; kombiniert: 4,9–3,5. CO<sub>2</sub>-Emissionen kombiniert: 113–91.

<sup>1</sup>AdBlue®-Einspritzverfahren.

Die abgebildeten Fahrzeuge und Texte können Ausstattungen enthalten bzw. beschreiben, die optional gegen Aufpreis erhältlich sind.



# INDIVIDUELLE AUSSTATTUNG

Die abgebildeten Fahrzeuge und Texte können Ausstattungen enthalten bzw. beschreiben, die optional gegen Aufpreis erhältlich sind.

# AMBITION

Die Ausstattungslinie Ambition umfasst serienmäßig LED-Hauptscheinwerfer mit Tagfahrlicht, den Frontradar- und Spurhalteassistenten, die Zwei-Zonen-Klimaanlage Climatronic, das Musiksystem Swing mit kapazitivem 8"-Farbdisplay, acht Lautsprecher, eine Freisprecheinrichtung, das digitale Kombiinstrument, eine Multifunktionskamera, eine Dachreling in Schwarz (Combi), 16"-Leichtmetallfelgen und vieles mehr.



**INTERIEUR AMBITION-SCHWARZ**  
Dekor Silber, Stoffsitzebezüge (serienmäßig)



**INTERIEUR AMBITION-SCHWARZ**  
Dekor Silber,  
Stoffsitzebezüge (serienmäßig)



**LEDER-STOFF-AUSSTATTUNG  
SCHWARZ (OPTIONAL)**  
Dekor Silber-Square



 PROBEFAHRT  HÄNDLERSUCHE  KONFIGURATOR

Abbildung zeigt optional erhältliche Ausstattungsmerkmale (LED-Ambientebeleuchtung, KESSY, Fahrprofilwahl und Parklenkassistent).

# STYLE

Die Ausstattungslinie Style\* umfasst serienmäßig KESSY, beheizbare und elektrisch einstellbare Vordersitze mit Memory-Funktion, eine Phonebox, die LED-Ambientebeleuchtung, das Musiksystem Bolero mit kapazitivem 10"-Farbdisplay und vieles mehr.



## INTERIEUR STYLE-SCHWARZ

Dekor Silber mit Ambientebeleuchtung, ergonomische belüftete Vordersitze (optional)

## INTERIEUR STYLE-SCHWARZ

Dekor Silber mit Ambientebeleuchtung, Lederausstattung, ergonomische belüftete Vordersitze (optional)



## INTERIEUR STYLE-SCHWARZ

Dekor Silber mit Ambientebeleuchtung, Armaturentafel mit Microfaser-Bezug, Microfaser-Leder-Ausstattung in Schwarz (optional)





## LEDER-STOFF-AUSSTATTUNG SCHWARZ (OPTIONAL)

Dekor Silber mit Ambientebeleuchtung



## INTERIEUR STYLE-BEIGE (OPTIONAL)

Dekor Piano-Schwarz, Stoffsitzebezüge

 PROBEFAHRT  HÄNDLERSUCHE  KONFIGURATOR

\* Verfügbar ab Mitte Juni 2020.

Abbildung zeigt optional erhältliche Ausstattungsmerkmale (Parklenkassistent).

# POLSTER

Ambition-Schwarz

Style-Beige\*



Style-Schwarz\*

Leder-Stoff-Ausstattung in Schwarz,  
verfügbar für Ambition und Style\*



Lederausstattung  
in Schwarz, verfügbar für Style\*



Microfaser-Leder-Ausstattung  
in Beige,  
verfügbar für Style\*



Lederausstattung in Schwarz  
mit belüfteten Vordersitzen,  
verfügbar für Style\*

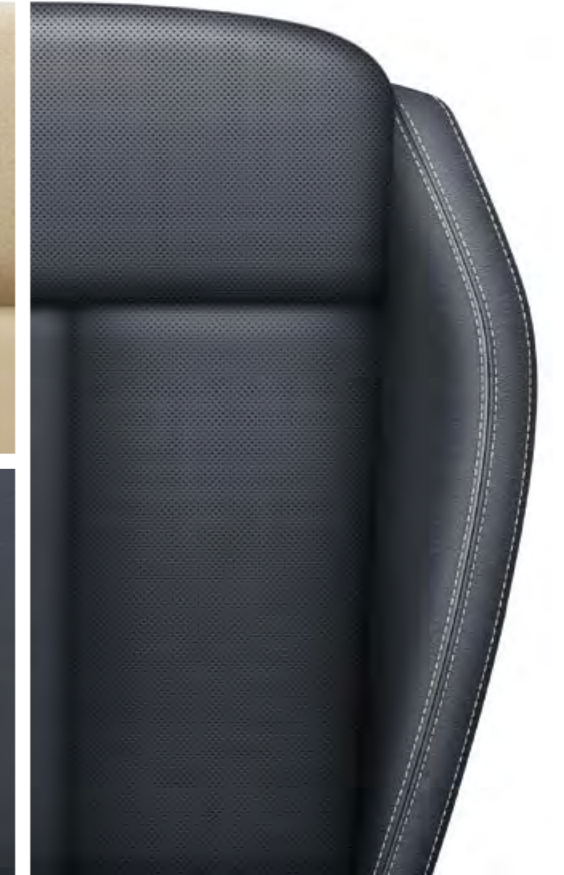

Microfaser-Leder-Ausstattung in Schwarz,  
verfügbar für Style\*

\* Verfügbar ab Mitte Juni 2020.

# FARBEN



CANDY-WEISS



MOON-WEISS  
PERLEFFEKT



BRILLANT-SILBER  
METALLIC



QUARZ-GRAU  
METALLIC

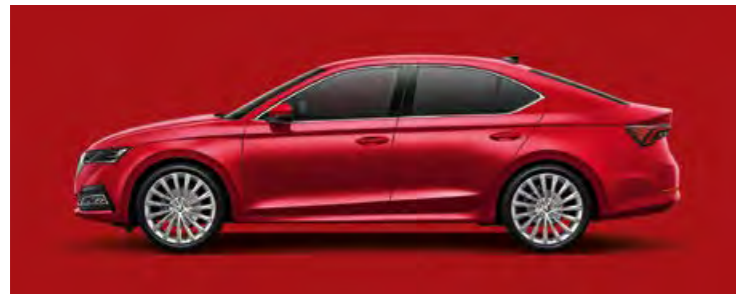

VELVET-ROT  
PREMIUM-METALLIC

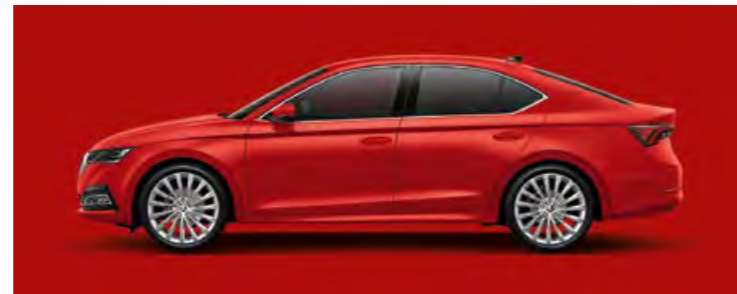

CORRIDA-ROT



TITAN-BLAU  
METALLIC



RACE-BLAU  
METALLIC



ENERGY-BLAU



LAVA-BLAU  
METALLIC



MAPLE-BRAUN  
METALLIC



CRYSTAL-BLACK  
PREMIUM-METALLIC



BLACK-MAGIC  
PERLEFFEKT





# FELGEN

19"-Leichtmetallfelgen BECRUX\*



19"-Leichtmetallfelgen BECRUX\*,  
Anthrazit



18"-Leichtmetallfelgen PERSEUS



18"-Leichtmetallfelgen PERSEUS,  
Anthrazit



18"-Leichtmetallfelgen VEGA Aero,  
Schwarz glanzgedreht



17"-Leichtmetallfelgen PULSAR Aero,  
Schwarz



17"-Leichtmetallfelgen ROTARE Aero



16"-Leichtmetallfelgen TWISTER Aero



\*Verfügbar ab Sommer 2020.

## OCTAVIA LIMOUSINE – TECHNISCHE DATEN

MOTOR	1,5 l TSI ACT <sup>1</sup> /110 kW	2,0 l TDI SCR <sup>2</sup> /85 kW	2,0 l TDI SCR <sup>2</sup> /110 kW DSG
	Turbobenzinmotor mit Start-Stopp-Automatik und Rekuperation, Direkteinspritzung, DOHC, vorn quer eingebaut	Turbodieselmotor mit Start-Stopp-Automatik und Rekuperation, Hochdruck-Direkteinspritzung, DOHC, Common-Rail-Technologie, variable Ladergeometrie, vorn quer eingebaut	Turbodieselmotor mit Start-Stopp-Automatik und Rekuperation, Hochdruck-Direkteinspritzung, DOHC, Common-Rail-Technologie, variable Ladergeometrie, vorn quer eingebaut
Anzahl der Zylinder/Hubraum (cm <sup>3</sup> )	4/1.498	4/1.968	4/1.968
Max. Leistung/bei Drehzahl (kW/min <sup>-1</sup> )	110/5.000–6.000	85/2.750–4.250	110/3.000–4.200
Max. Drehmoment/bei Drehzahl (Nm/min <sup>-1</sup> )	250/1.500–3.500	300/1.500–2.500	360/1.700–2.750
Schadstoffklasse	EU6d-temp	EU6d-temp	EU6d-temp
Kraftstoff	Benzin bleifrei, Oktanzahl mind. 95	Diesel, Cetanzahl mind. 51	Diesel, Cetanzahl mind. 51
<b>FAHREIGENSCHAFTEN</b>			
Höchstgeschwindigkeit (km/h)	230	211	227
Beschleunigung 0–100 km/h (s)	8,2	10,3	8,7
<b>KRAFTSTOFFVERBRAUCH<sup>3</sup></b> nach VO (EG) Nr. 715/2007			
> Innerorts (l/100 km) <sup>3</sup>	6,4–6,2	4,2	4,4
> Außerorts (l/100 km) <sup>3</sup>	4,0–3,9	3,1	3,3–3,2
> Kombiniert (l/100 km) <sup>3</sup>	4,9–4,7	3,5	3,7
CO <sub>2</sub> -Emissionen kombiniert (g/km) <sup>3</sup>	111–109	93–91	97–96
CO <sub>2</sub> -Effizienzklasse <sup>3</sup>	A	A+	A+
Luftwiderstandsbeiwert C <sub>w</sub>	0,249	0,251	0,252
Wendekreis (m)	11,1	11,1	11,1
<b>ANTRIEB</b>			
Art	Frontantrieb	Frontantrieb	Frontantrieb
Kupplung	Einscheiben-Trockenkupplung	Einscheiben-Trockenkupplung	Nass-Lamellen-Doppelkupplung
Getriebe	6-Gang-Schaltgetriebe	6-Gang-Schaltgetriebe	7-Gang-Automatikgetriebe DSG
<b>GEWICHT</b>			
Leergewicht (kg) <sup>3</sup> inkl. Fahrer (75 kg)	1.338–1.496	1.423–1.581	1.465–1.623
Zuladung (kg) <sup>3</sup> inkl. Fahrer (75 kg)	346–552	374–550	364–535
Zul. Gesamtgewicht (kg)	1.842–1.890	1.955–1.973	1.987–2.000
Anhängelast, ungebremst (max. kg)	660	710	730
Anhängelast, gebremst bei 12 % Steigung (max. kg)	1.500	1.500	1.600
Max. Dachlast/Stützlast (kg)	75/80	75/80	75/80

## WEITERE SPEZIFIKATIONEN

<b>KAROSSERIE</b>	
Art	5 Sitzplätze, Fünftürer
Tankinhalt (l)	45
AdBlue®-Tankinhalt (bei Diesel)	12
<b>FAHRWERK</b>	
Vorderachse	McPherson-Federbeine mit Dreiecksquerlenkern und Torsionsstabilisator
Hinterachse	Verbundlenkerhinterachse
Bremsen	Hydraulik-Zweikreisbremssystem, ABS mit elektronischer Bremskraftverteilung, Bremsassistent, Multikollisionsbremse
> Bremsen vorn	Innenbelüftete Scheibenbremsen
> Bremsen hinten	Scheibenbremsen
Lenkung	Direkte Zahnstangenlenkung mit elektromechanischer Lenkunterstützung
Räder	Ambition 6,0J x 16", Style, First Edition 7,0J x 17"
Reifen <sup>4</sup>	Ambition 205/60 R16, Style, First Edition 205/55 R17
<b>AUSSENABMESSUNGEN</b>	
Länge/Breite (mm)	4.689/1.829
Höhe (mm)	1.455–1.486
Radstand (mm)	2.668–2.684
Spurweite vorn/hinten (mm)	1.540–1.545/1.534–1.535
Bodenfreiheit (mm) <sup>5</sup>	143
<b>INNENABMESSUNGEN</b>	
Kniefreiheit hinten (mm)	78
Ellenbogenfreiheit vorn/hinten (mm)	1.463/1.444
Effektiver Kopfraum vorn/hinten (mm)	1.040/970
<b>KOFFERRAUMVOLUMEN</b>	
> Bis zur Hutablage, ohne Reserverad (l)	600
> Bei umgeklappten Rücksitzen, ohne Reserverad (l)	1.555
> Ladekantenhöhe (mm)	697

<sup>1</sup> Mit aktivem Zylindermanagement (ACT).

<sup>2</sup> Das Fahrzeug ist mit einem SCR-Katalysatorsystem (Selective Catalytic Reduction) ausgestattet. Das System reduziert durch Hinzugabe einer Harnstofflösung (AdBlue® gemäß ISO 22241-1/AUS 32) maßgeblich die Stickoxide (NO<sub>x</sub>) zur Erzielung der Abgasgrenzwerte der Norm EU6d-temp. Die im Zusatztank befindliche Harnstofflösung muss in regelmäßigen Abständen nachgefüllt werden.

<sup>3</sup> Abhängig vom Ausstattungsumfang. Die angegebenen Verbrauchs- und Emissionswerte wurden nach den gesetzlich vorgeschriebenen Messverfahren ermittelt. Seit dem 1. September 2018 ersetzt das neue Testverfahren WLTP (Worldwide harmonized Light vehicles Test Procedure) den bisherigen Fahrzyklus (NEFZ). Wegen der realistischeren Prüfbedingungen sind die nach dem WLTP gemessenen Kraftstoffverbrauchs- und CO<sub>2</sub>-Emissionswerte in vielen Fällen höher als die nach dem NEFZ gemessenen. Weitere Informationen zu den Unterschieden zwischen WLTP und NEFZ finden Sie unter [www.skoda-auto.de/wltp](http://www.skoda-auto.de/wltp)

Aktuell sind noch die NEFZ-Werte verpflichtend zu kommunizieren. Soweit es sich um Neuwagen handelt, die nach WLTP typgenehmigt sind, werden die NEFZ-Werte von den WLTP-Werten abgeleitet. Die zusätzliche Angabe der WLTP-Werte kann bis zu deren verpflichtender Verwendung freiwillig erfolgen. Soweit die NEFZ-Werte als Spannen angegeben werden, beziehen sie sich nicht auf ein einzelnes, individuelles Fahrzeug und sind nicht Bestandteil des Angebotes. Sie dienen allein Vergleichszwecken zwischen den verschiedenen Fahrzeugtypen. Zusatzausstattungen und Zubehör (Anbauteile, Reifenformat usw.) können relevante Fahrzeugparameter, wie z. B. Gewicht, Rollwiderstand und Aerodynamik, verändern und neben Witterungs- und Verkehrsbedingungen sowie dem individuellen Fahrverhalten den Kraftstoffverbrauch, den Stromverbrauch, die CO<sub>2</sub>-Emissionen und die Fahrleistungswerte eines Fahrzeugs beeinflussen.

Weitere Informationen zum offiziellen Kraftstoffverbrauch und den offiziellen spezifischen CO<sub>2</sub>-Emissionen neuer Personenkraftwagen können dem „Leitfaden über den Kraftstoffverbrauch, die CO<sub>2</sub>-Emissionen und den Stromverbrauch neuer Personenkraftwagen“ entnommen werden, der an allen Verkaufsstellen und bei der DAT Deutsche Automobil Treuhand GmbH, Hellmuth-Hirth-Straße 1, D-73760 Ostfildern oder unter [www.dat.de](http://www.dat.de) unentgeltlich erhältlich ist.

<sup>4</sup> Unsere Fahrzeuge sind serienmäßig mit Sommerreifen ausgestattet. Seit dem 04.12.2010 sind Sie in der Bundesrepublik Deutschland verpflichtet, Ihr Fahrzeug bei Glätteis, Schneeglätte, Schneematsch, Eis- oder Reifglätte mit M+S-Reifen oder Ganzjahresreifen auszustatten. Ihr freundlicher ŠKODA Partner berät Sie gern.

<sup>5</sup> Bei Leergewicht.

## OCTAVIA COMBI – TECHNISCHE DATEN

MOTOR	1,5 l TSI ACT <sup>1</sup> /110 kW	2,0 l TDI SCR <sup>2</sup> /85 kW	2,0 l TDI SCR <sup>2</sup> /110 kW DSG
	Turbobenzinmotor mit Start-Stopp-Automatik und Rekuperation, Direkteinspritzung, DOHC, vorn quer eingebaut	Turbodieselmotor mit Start-Stopp-Automatik und Rekuperation, Hochdruck-Direkteinspritzung, DOHC, Common-Rail-Technologie, variable Ladergeometrie, vorn quer eingebaut	Turbodieselmotor mit Start-Stopp-Automatik und Rekuperation, Hochdruck-Direkteinspritzung, DOHC, Common-Rail-Technologie, variable Ladergeometrie, vorn quer eingebaut
Anzahl der Zylinder/Hubraum (cm <sup>3</sup> )	4/1.498	4/1.968	4/1.498
Max. Leistung/bei Drehzahl (kW/min <sup>-1</sup> )	110/5.000–6.000	85/2.750–4.250	110/3.000–4.200
Max. Drehmoment/bei Drehzahl (Nm/min <sup>-1</sup> )	250/1.500–3.500	300/1.500–2.500	360/1.700–2.750
Schadstoffklasse	EU6d-temp	EU6d-temp	EU6d-temp
Kraftstoff	Benzin bleifrei, Oktanzahl mind. 95	Diesel, Cetanzahl mind. 51	Diesel, Cetanzahl mind. 51
<b>FAHREIGENSCHAFTEN</b>			
Höchstgeschwindigkeit (km/h)	224	205	222
Beschleunigung 0–100 km/h (s)	8,3	10,4	8,8
<b>KRAFTSTOFFVERBRAUCH<sup>3</sup></b> nach VO (EG) Nr. 715/2007			
> Innerorts (l/100 km) <sup>3</sup>	6,4–6,3	4,4–4,3	4,4
> Außerorts (l/100 km) <sup>3</sup>	4,1–4,0	3,3	3,4–3,3
> Kombiniert (l/100 km) <sup>3</sup>	4,9–4,8	3,7–3,6	3,7
CO <sub>2</sub> -Emissionen kombiniert (g/km) <sup>3</sup>	113–111	98–96	98–97
CO <sub>2</sub> -Effizienzklasse <sup>3</sup>	A	A+	A+
Luftwiderstandsbeiwert C <sub>w</sub>	0,27	0,276	0,275
Wendekreis (m)	11,1	11,1	11,1
<b>ANTRIEB</b>			
Art	Frontantrieb	Frontantrieb	Frontantrieb
Kupplung	Einscheiben-Trockenkupplung	Einscheiben-Trockenkupplung	Nass-Lamellen-Doppelkupplung
Getriebe	6-Gang-Schaltgetriebe	6-Gang-Schaltgetriebe	7-Gang-Automatikgetriebe DSG
<b>GEWICHT</b>			
Leergewicht (kg) <sup>3</sup> inkl. Fahrer (75 kg)	1.360–1.550	1.445–1.635	1.487–1.677
Zuladung (kg) <sup>3</sup> inkl. Fahrer (75 kg)	330–520	315–505	313–503
Zul. Gesamtgewicht (kg)	1.880	1.950	1.990
Anhängelast, ungebremst (max. kg)	680	720	740
Anhängelast, gebremst bei 12 % Steigung (max. kg)	1.500	1.500	1.600
Max. Dachlast/Stützlast (kg)	75/80	75/80	75/80

## WEITERE SPEZIFIKATIONEN

<b>KAROSSERIE</b>	
Art	5 Sitzplätze, Fünftürer
Tankinhalt (l)	45
AdBlue®-Tankinhalt (bei Diesel)	12
<b>FAHRWERK</b>	
Vorderachse	McPherson-Federbeine mit Dreiecksquerlenkern und Torsionsstabilisator
Hinterachse	Verbundlenkerhinterachse
Bremsen	Hydraulik-Zweikreisbremssystem, ABS mit elektronischer Bremskraftverteilung, Bremsassistent, Multikollisionsbremse
> Bremsen vorn	Innenbelüftete Scheibenbremsen
> Bremsen hinten	Scheibenbremsen
Lenkung	Direkte Zahnstangenlenkung mit elektromechanischer Lenkunterstützung
Räder	Ambition 6,0J x 16", Style, First Edition 7,0J x 17"
Reifen <sup>4</sup>	Ambition 205/60 R16, Style, First Edition 205/55 R17
<b>AUSSENABMESSUNGEN</b>	
Länge/Breite (mm)	4.689/1.829
Höhe (mm)	1.453–1.505
Radstand (mm)	2.667–2.888
Spurweite vorn/hinten (mm)	1.540–1.545/1.534–1.535
Bodenfreiheit (mm) <sup>5</sup>	142
<b>INNENABMESSUNGEN</b>	
Kniefreiheit hinten (mm)	78
Ellenbogenfreiheit vorn/hinten (mm)	1.463/1.444
Effektiver Kopfraum vorn/hinten (mm)	1.039/985
<b>KOFFERRAUMVOLUMEN</b>	
> Bis zur Hutablage, ohne Reserverad (l)	640
> Bei umgeklappten Rücksitzen, ohne Reserverad (l)	1.700
> Ladekantenhöhe (mm)	617–647

<sup>1</sup> Mit aktivem Zylindermanagement (ACT).

<sup>2</sup> Das Fahrzeug ist mit einem SCR-Katalysatorsystem (Selective Catalytic Reduction) ausgestattet. Das System reduziert durch Hinzugabe einer Harnstofflösung (AdBlue® gemäß ISO 22241-1/AUS 32) maßgeblich die Stickoxide (NO<sub>x</sub>) zur Erzielung der Abgasgrenzwerte der Norm EU6d-temp. Die im Zusatztank befindliche Harnstofflösung muss in regelmäßigen Abständen nachgefüllt werden.

<sup>3</sup> Abhängig vom Ausstattungsumfang. Die angegebenen Verbrauchs- und Emissionswerte wurden nach den gesetzlich vorgeschriebenen Messverfahren ermittelt. Seit dem 1. September 2018 ersetzt das neue Testverfahren WLTP (Worldwide harmonized Light vehicles Test Procedure) den bisherigen Fahrzyklus (NEFZ). Wegen der realistischeren Prüfbedingungen sind die nach dem WLTP gemessenen Kraftstoffverbrauchs- und CO<sub>2</sub>-Emissionswerte in vielen Fällen höher als die nach dem NEFZ gemessenen. Weitere Informationen zu den Unterschieden zwischen WLTP und NEFZ finden Sie unter [www.skoda-auto.de/wltp](http://www.skoda-auto.de/wltp)

Aktuell sind noch die NEFZ-Werte verpflichtend zu kommunizieren. Soweit es sich um Neuwagen handelt, die nach WLTP typgenehmigt sind, werden die NEFZ-Werte von den WLTP-Werten abgeleitet. Die zusätzliche Angabe der WLTP-Werte kann bis zu deren verpflichtender Verwendung freiwillig erfolgen. Soweit die NEFZ-Werte als Spannen angegeben werden, beziehen sie sich nicht auf ein einzelnes, individuelles Fahrzeug und sind nicht Bestandteil des Angebotes. Sie dienen allein Vergleichszwecken zwischen den verschiedenen Fahrzeugtypen. Zusatzausstattungen und Zubehör (Anbauteile, Reifenformat usw.) können relevante Fahrzeugparameter, wie z. B. Gewicht, Rollwiderstand und Aerodynamik, verändern und neben Witterungs- und Verkehrsbedingungen sowie dem individuellen Fahrverhalten den Kraftstoffverbrauch, den Stromverbrauch, die CO<sub>2</sub>-Emissionen und die Fahrleistungswerte eines Fahrzeugs beeinflussen.

Weitere Informationen zum offiziellen Kraftstoffverbrauch und den offiziellen spezifischen CO<sub>2</sub>-Emissionen neuer Personenkraftwagen können dem „Leitfaden über den Kraftstoffverbrauch, die CO<sub>2</sub>-Emissionen und den Stromverbrauch neuer Personenkraftwagen“ entnommen werden, der an allen Verkaufsstellen und bei der DAT Deutsche Automobil Treuhand GmbH, Hellmuth-Hirth-Straße 1, D-73760 Ostfildern oder unter [www.dat.de](http://www.dat.de) unentgeltlich erhältlich ist.

<sup>4</sup> Unsere Fahrzeuge sind serienmäßig mit Sommerreifen ausgestattet. Seit dem 04.12.2010 sind Sie in der Bundesrepublik Deutschland verpflichtet, Ihr Fahrzeug bei Glätteis, Schneeglätte, Schneematsch, Eis- oder Reifglätte mit M+S-Reifen oder Ganzjahresreifen auszustatten. Ihr freundlicher ŠKODA Partner berät Sie gern.

<sup>5</sup> Bei Leergewicht.

## OCTAVIA LIMOUSINE

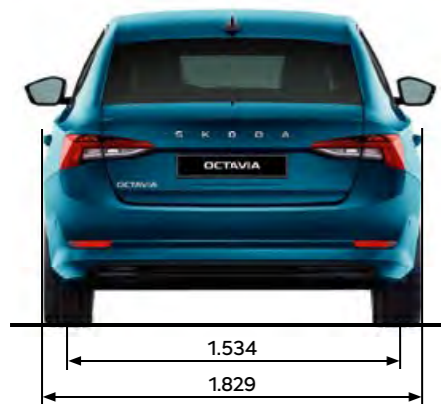
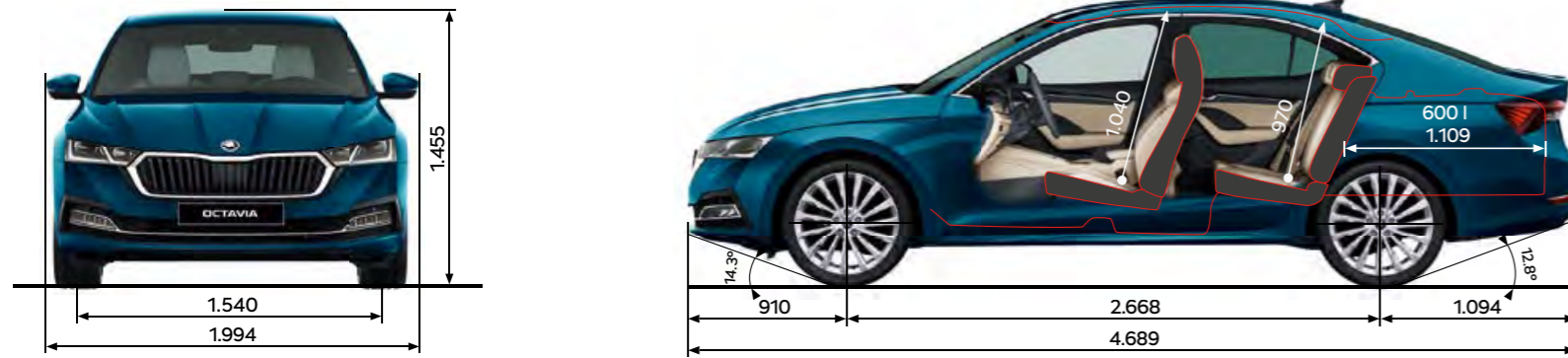

## OCTAVIA COMBI

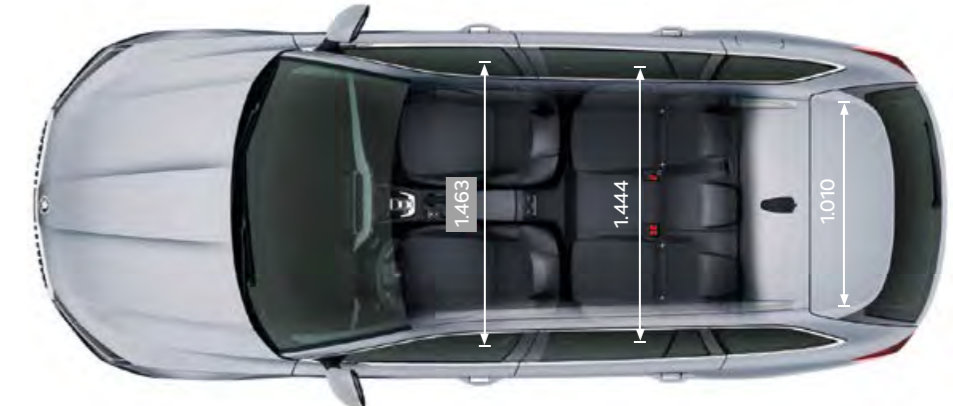
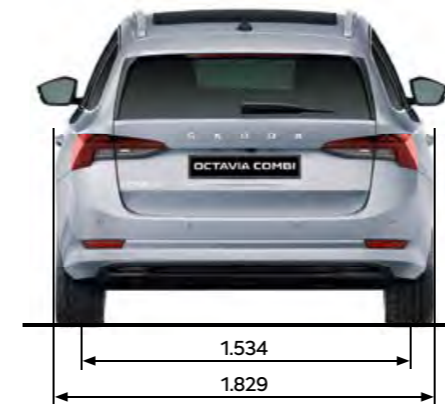

# SERVICE

## ŠKODA SERVICE®

Wenn Sie Ihren ŠKODA OCTAVIA bei uns gekauft haben, werden wir uns auch weiterhin um Sie kümmern: Die Mitarbeiter unserer ŠKODA Servicepartner setzen ihre ausgezeichneten Fachkenntnisse und ihre langjährige Erfahrung dazu ein, Ihnen das Leben mit Ihrem OCTAVIA so angenehm wie möglich zu machen. Denn selbst die modernste Technik kann den Menschen nie ganz ersetzen. Erkundigen Sie sich doch am besten bei Ihrem ŠKODA Servicepartner nach seinen umfangreichen Servicedienstleistungen und -angeboten.

## GARANTIE FÜR NEUWAGEN

Folgende Garantien bietet Ihnen ŠKODA:

1. eine zweijährige Garantie auf Ihren Neuwagen.
2. eine dreijährige Lackgarantie.
3. eine zwölfjährige Garantie gegen Durchrostung.

## GARANTIE+

ŠKODA AUTO Deutschland bietet Ihnen optional eine Anschlussgarantie mit verschiedenen Laufzeiten an, die Sie über die zweijährige Herstellergarantie hinaus vor unerwarteten Reparaturkosten schützt. Der kostenpflichtige Erwerb der Anschlussgarantie ist nur unmittelbar bei Neufahrzeugkauf möglich und bietet den gleichen Leistungsumfang wie die zweijährige Herstellergarantie der ŠKODA AUTO a.s. Mehr Details (insbesondere zu den verschiedenen Laufzeitvariationen) erfahren Sie unter [www.skoda-auto.de/garantieplus](http://www.skoda-auto.de/garantieplus) oder bei Ihrem freundlichen ŠKODA Partner.

## FINANZIERUNG UND LEASING

Wenn Sie sich für einen Neuen ŠKODA OCTAVIA entscheiden, sollte eine Anschaffung nicht am Geld scheitern. Deshalb haben Sie bei ŠKODA verschiedene Möglichkeiten, Ihr neues Fahrzeug zu finanzieren oder zu leasen. Dabei spielt es keine Rolle, ob Sie Ihren ŠKODA als Privat- oder Geschäftswagen nutzen möchten – für beide Fälle

bieten Ihnen die ŠKODA Bank und die ŠKODA Leasing maßgeschneiderte Finanzierungsmodelle an. Fragen Sie einfach Ihren ŠKODA Partner nach Finanzierungsmöglichkeiten. Er wird Ihnen ein Angebot machen, das Sie nicht ablehnen können.

## LEBENSLANGE MOBILITÄTSGARANTIE

Einen ŠKODA zu fahren bedeutet sicher und komfortabel unterwegs zu sein. Deshalb können Sie für Ihren ŠKODA eine europaweite Mobilitätsgarantie erwerben, die ihn ein ganzes Leben lang absichert. Voraussetzung für den Erwerb der Mobilitätsgarantie ist die Durchführung der Inspektionen in den vorgeschriebenen Intervallen bei einem autorisierten ŠKODA Servicepartner. Die ŠKODA Mobilitätsgarantie sichert Sie zuhause, in Ihrem Umfeld und unterwegs ab – europaweit. Alle Leistungen wie z. B. Pannenhilfe, Abschleppservice, Mietwagen oder Fahrzeugrücktransport sind so ausgelegt, dass Ihr Schaden möglichst gering ist und Sie mobil bleiben. Weitere Detailfragen zu unserer Mobilitätsgarantie beantwortet Ihnen Ihr ŠKODA Servicepartner gerne.

## ŠKODA ORIGINAL ZUBEHÖR®

Das Angebot an ŠKODA Original Zubehör für den OCTAVIA ist genauso vielseitig und originell wie Sie selbst. Das gesamte ŠKODA Original Zubehör wurde gründlich geprüft. Deswegen garantieren wir langfristige Nutzungsdauer, maximale Sicherheit sowie Passgenauigkeit. Mit dem ŠKODA Original Zubehör ist Ihr OCTAVIA so zuverlässig, wie er nur sein kann. Damit Sie eine gute Wahl treffen, bieten wir qualifizierte Beratung. Verlassen Sie sich auf unsere Professionalität.

## ŠKODA ORIGINAL TEILE®

ŠKODA Original Teile garantieren dank ihrer in der Serienproduktion geprüften Spitzenqualität sowohl einen sicheren als auch einen zuverlässigen Fahrzeugbetrieb sowie maximalen Fahrkomfort. Der Einsatz erstklassiger

Materialien sichert eine langfristige Lebensdauer, die Passgenauigkeit gewährleistet eine einfache Montage und optimale Funktionalität. Das komplette Sortiment für Ihren OCTAVIA erhalten Sie bei jedem ŠKODA Servicepartner.

## INTERNET

Unsere Website [www.skoda-auto.de](http://www.skoda-auto.de) wird Ihnen die Entscheidung für einen ŠKODA OCTAVIA weiter erleichtern. Hier können Sie sich ganz in Ruhe davon überzeugen, welches Modell am besten zu Ihnen und Ihren Bedürfnissen passt. Alle Modellversionen werden detailliert beschrieben und mit Fotos vorgestellt. Die Modelle können zudem „ausprobiert“ werden: Sie klicken Motor, Farbe, Innenraum und Ausstattung an, die Ihnen am meisten zusagen, und schon haben Sie das gewünschte Fahrzeug auf dem Bildschirm vor Augen. Damit Sie das Wichtigste über ŠKODA immer und überall im Blick haben, besuchen Sie unsere Website unter [www.skoda-auto.de](http://www.skoda-auto.de)

## ŠKODA FAHRERLEBNISSE

Sie würden den Nürburgring gern mal aus der Fahrerperspektive erleben? Oder Ihr Reaktionsvermögen an einem schneebedeckten Berghang erproben? Dann sichern Sie sich einen Platz bei einem unserer aktuellen Fahr- und Sicherheitstrainings. Vom Nürburgring-Rennstrecken-Training über die Alpenralley, das Eco-Training zum Spritsparen oder das Wintertraining bis hin zu bundesweiten Tagesintensivtrainings in hochmodernen Fahrsicherheitszentren – hier ist für den Geschmack jedes ŠKODA Fahrers etwas dabei. Alle Kurse werden von professionellen Instruktorinnen begleitet und haben ein attraktives Rahmenprogramm. Mehr Informationen erhalten Sie unter [www.skoda-fahrerlebnis.de](http://www.skoda-fahrerlebnis.de)

## ŠKODA Care Connect

Zur Nutzung von ŠKODA Care Connect ist ein separater Vertrag mit der ŠKODA AUTO a.s. online abzuschließen. Um die Dienste mit der vollen Laufzeit (Remote Access für 1 Jahr, alle weiteren Dienste für max. 10 Jahre) nutzen zu können, hat der Kunde nach Übergabe des Fahrzeugs 90 Tage Zeit, um das Fahrzeug unter [www.skoda-connect.com](http://www.skoda-connect.com) zu registrieren. Der Dienst Notruf ist bereits ab Auslieferung ohne Registrierung aktiviert. Die Verfügbarkeit von ŠKODA Care Connect kann länderspezifisch unterschiedlich ausfallen. Die Dienste stehen für die jeweils vereinbarte Vertragslaufzeit zur Verfügung und können während der Vertragslaufzeit inhaltlichen Änderungen unterliegen. Zur Nutzung der kostenfreien ŠKODA CONNECT App wird ein Smartphone mit iOS- oder Android-Betriebssystem und eine SIM-Karte mit Datenoption mit einem bestehenden oder separat abzuschließenden Mobilfunkvertrag zwischen Ihnen und Ihrem Mobilfunkanbieter benötigt. Durch den Versand oder Empfang von Datenpaketen über das Internet können, abhängig von Ihrem jeweiligen Mobilfunktarif und insbesondere beim Betrieb im Ausland, zusätzliche Kosten (z. B. Roaming-Gebühren) entstehen. Nähere Informationen zu ŠKODA Care Connect erhalten Sie unter [www.skoda-auto.de/connect](http://www.skoda-auto.de/connect) und bei Ihrem ŠKODA Partner. Informationen zu Mobilfunk-Tarifbedingungen erhalten Sie bei Ihrem Mobilfunkanbieter.

ŠKODA CONNECT-Services können nur mit den verfügbaren öffentlichen Kommunikationstechnologien betrieben werden. Bitte beachten Sie, dass ŠKODA AUTO aufgrund der Entwicklung dieser Technologien, insbesondere von Mobilfunknetzen, nicht in allen Ländern eine gleichbleibende Verfügbarkeit für die Nutzung der ŠKODA CONNECT-Services garantieren kann. Mögliche technologische Änderungen können zu deren permanenter Nichtverfügbarkeit führen.

## ŠKODA CONNECT Infotainment Online

Die Nutzung der mobilen Onlinedienste (ŠKODA CONNECT Infotainment Online) ist nur mit den Navigationssystemen Amundsen und Columbus möglich. Zusätzlich benötigen Sie ein mobiles Endgerät (z. B. Smartphone), das die Fähigkeit besitzt, als mobiler WLAN-Hotspot zu agieren. Alternativ kann mit der Option Telefonschnittstelle „Business“ ein Mobiltelefon mit Remote-SIM-Access-Profil (rSAP) oder eine SIM-Karte mit Telefon- und Datenoption genutzt werden. Die mobilen Onlinedienste von ŠKODA CONNECT Infotainment Online sind nur mit einem bestehenden oder separat abzuschließenden Mobilfunkvertrag zwischen Ihnen und Ihrem Mobilfunkanbieter und nur innerhalb der Abdeckung des jeweiligen Mobilfunknetzes verfügbar. Durch den Empfang von Datenpaketen aus dem Internet können, abhängig von Ihrem jeweiligen Mobilfunktarif und insbesondere beim Betrieb im Ausland, zusätzliche Kosten (z. B. Roaming-Gebühren) entstehen. Aufgrund des im Rahmen der Nutzung von ŠKODA CONNECT Infotainment Online anfallenden Datenvolumens wird die Vereinbarung einer Datenflatrate mit Ihrem Mobilfunkanbieter dringend empfohlen! Um die mobilen Onlinedienste von ŠKODA CONNECT Infotainment Online nutzen zu können, ist ein separater Vertrag mit der ŠKODA AUTO a.s. online abzuschließen.

Der Kunde hat nach Übergabe des Fahrzeugs 90 Tage Zeit, um das Fahrzeug unter [www.skoda-connect.com](http://www.skoda-connect.com) zu registrieren. Die Verfügbarkeit von ŠKODA CONNECT Infotainment Online kann länderspezifisch unterschiedlich ausfallen. Die Dienste stehen für die jeweils vereinbarte Vertragslaufzeit zur Verfügung und können während der Vertragslaufzeit inhaltlichen Änderungen unterliegen. Nähere Informationen zu ŠKODA CONNECT Infotainment Online erhalten Sie unter [www.skoda-auto.de/connect](http://www.skoda-auto.de/connect) und bei Ihrem ŠKODA Partner. Informationen zu Mobilfunk-Tarifbedingungen erhalten Sie bei Ihrem Mobilfunkanbieter.

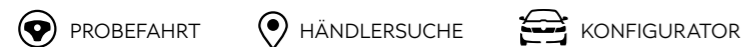

Die abgebildeten Fahrzeuge und Texte können Ausstattungen enthalten bzw. beschreiben, die optional gegen Aufpreis erhältlich sind.



# 125 | ŠKODA AUTO JAHRE

Die Angaben zu Preisen, Lieferumfang, technischen Daten, Konstruktion, Ausstattung, Material und äußerem Erscheinungsbild beziehen sich auf den Zeitpunkt der Drucklegung des Prospektes und sind daher unverbindlich. Die abgebildeten Fahrzeuge können Sonderausstattungen enthalten. Aus drucktechnischen Gründen kann es zu Farbabweichungen bei den abgebildeten Fahrzeuglackierungen und Polstern kommen. Änderungen vorbehalten. Weitere Informationen erhalten Sie auf Wunsch von Ihrem freundlichen ŠKODA Partner, im Internet unter [www.skoda-auto.de](http://www.skoda-auto.de) oder telefonisch unter unserer gebührenfreien Rufnummer **(08 00) 4 42 42 44** oder für Anrufe aus dem Ausland unter **+49 6 15 05 44 85 55**. Wir freuen uns auf Ihren Anruf.



[facebook.com/skodade](https://facebook.com/skodade)



[youtube.com/skodade](https://youtube.com/skodade)



[instagram.com/skodade](https://instagram.com/skodade)

Willkommen bei Ihrem ŠKODA Partner: